

F  **REVER**

MANUAL

CAR JUMP STARTER

JS-200



Electrical and electronic devices may not be disposed of with domestic waste. By recycling reusing the materials or other form of utilising old devices, you are making an important contribution to protecting our environment.

■ Symbol oznacza, że urządzenie nie powinno być składowane z normalnymi odpadami gospodarstw domowych. Oddając tego typu odpady we właściwych miejscach przyczyniasz się do ochrony zasobów naturalnych.

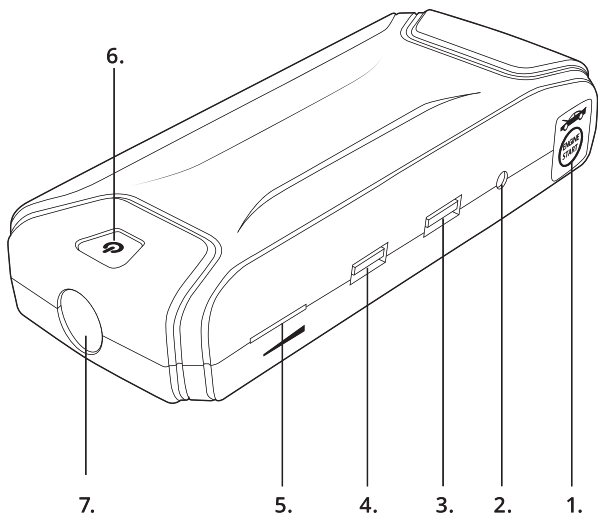

Thank you for buying Forever jump starter. Before using the product, please read the manual carefully to learn more about the functions and operation way. Do not modify or repair jump starter. Doing so may result electric shock or another's user injury, complete breakdown of jump starter or loosing warranty. We hope that you will enjoy the product by Forever.

Set includes

- jump starter
- car charger
- travel charger
- 4in1 USB cable with iPhone 4 (30 PIN), iPhone 5 (Lighting), mini USB, micro USB connectors
- jumper cables
- user's manual

Appereance

1. 12 V 200 A auto starter output DC
2. 15 V DC 1 A input
3. 5 V DC 2,1 A USB output
4. 5 V DC 1 A USB output
5. battery life indicator
6. ON/OFF button
7. LED torch

Specification

Capacity: 12000 mAh

Cell vitality: > 1000 charging cycles

Car output: 12 V DC > 2 A

Max. current: 400 A up to 3 s

USB outputs: 2 x 5 V DC 2,1 A + 1 A

Charging input: 15 V DC 1 A

Full charge time: 4 h

LED light vitality: > 100 000 h

LED energy consumption: 1 W

LED lumens: 86 LM

Working temperature: od -20°C do +60°C

Dimensions: 174 x 78 x 31 mm

Additional features: reverse current protection, protection against excessive charging and discharge.

Charging

To charge the travel battery, use the AC charger 15 V AC 1 A, which is included in the kit. Plug the cable into a power source with a voltage of 110-240 V AC. In next step plug the cable from the side of the charger connector in the charging input of battery. Charging is indicated by flashing LED diodes. Blue LED diodes will light up in sequence in the following order starting from the right side of indicator:

- 1 LED - charged at 25%

- 2 LEDs - charged at 50%
- 3 LEDs - charged at 75%
- 4 LEDs - charged at 100% (fully charged)

When fully charged, disconnect battery from the power source.

To check the battery power level you should shortly press the ON/OFF button (look at Appearance). If non of the LED diodes lights up, this means that you need to charge the device. LEDs will turn off automatically.

Turn ON/turn OFF white LED

In order to turn on the white LED light, you need to press long ON/OFF button.

Charging modes

To change mode of white LED, press short ON/OFF button. Modes will change to the scheme:

„Steady light » Slow blinking » Rapid blinking » LED OFF“

Charging external devices

To charge an external device, you need to use an USB cable with connector matching to your external device's input. Place the USB end in the travel battery output and the second end in your external device's input. Charging starts automatically and lasts until external device is fully charged.

Travel battery is equipped with two USB outputs. They differ in the maximum charging current. 5 V DC 2,1 A output allows you to receive from the battery up to 2,1 A of current, which may be necessary to charge devices with higher energy requirements, such as tablet. 5 V DC 1 A output allows you to receive from the battery up to 1 A of current and will be sufficient to charge a smartphone.

IMPORTANT: While using both USB outputs together max current will be 1 A for each output.

Starting car

1. Pin jumper cables to output for jumper cables.
2. Pin pluses clamp of battery (red wire) to pluses clamp on the car accumulator.
3. Pin minuses clamp of battery (black wire) to minuses clamp on the car accumulator.
4. Start the car.
5. After successful launch of the car you need to unpin cables in reverse way: first unpin black cable, and then unpin red cable.

IMPORTANT: High current! Always avoid clamp contact together and clamps contact with body. It can start the fire and can cause direct threat to life!

Safety

- Keep away from children.
- Please read and retain these instructions.
- Do not remove the cover of the device. There is no components that can be repaired by the user. All repairs should be done by a service technician.

- Protect your device from contact with water or moisture to avoid electrical shock.
- Use only original parts/accessories supplied by the producer.

PL

PL

Dziękujemy za zakup jump startera marki Forever. Przed użyciem zapoznaj się z instrukcją obsługi, dzięki której dowiesz się więcej o funkcjach i sposobie użycia. Nie próbuj samodzielnie naprawiać, modyfikować ani rozkręcać urządzenia. Mamy nadzieję, że produkt Forever spełni Twoje oczekiwania.

W zestawie

- jump starter
- ładowarka samochodowa
- ładowarka sieciowa
- kabel USB 4w1 z konektorami iPhone 4 (30 PIN), iPhone 5 (Lighting), mini USB, micro USB
- kable rozruchowe
- instrukcja obsługi

Wygląd

1. Wyjście rozruchowe 12 V 200 A DC
2. Wejście 15 V DC 1 A
3. Wyjście USB 5 V DC 2,1 A
4. Wyjście USB 5 V DC 1 A
5. Wskaźnik poziomu baterii
6. Przycisk ON/OFF
7. Latarka LED

Specyfikacja

Max. prąd chwilowy: 400 A do 3 sekund

Wyjścia USB: 2 x 5 V DC 2,1 A + 1 A

Wejście ładowania: 15 V DC 1 A

Czas pełnego naładowania: 4 h

LED – żywotność: > 100 000 h

LED – energia pobierana: 1 W

LED – luminy: 86 LM

Temperatura pracy: od -20°C do +60°C

Wymiary: 174 x 78 x 31 mm

Dodatkowe funkcje: zabezpieczenie przed prądem wstecznym, zabezpieczenie przed nadmiernym naładowaniem i rozładowaniem

Ładowanie baterii

Aby naładować urządzenie, użyj ładowarki sieciowej 15 V AC 1 A dołączonej do zestawu. Przewód ładowarki wepnij do gniazda sieciowego o napięciu 110-240 V AC, a przewód od strony złącza ładowania do wejścia ładowania w baterii uniwersalnej. Ładowanie sygnalizowane jest miganiem diod LED na sygnalizacji naładowania. W trakcie ładowania diody LED będą zapalać się na niebiesko w następującej kolejności (od prawej strony wskaźnika):

- 1 dioda LED - naładowanie na poziomie 25%

- 2 diody LED - naładowanie na poziomie 50%
- 3 diody LED - naładowanie na poziomie 75%
- 4 diody LED - naładowanie na poziomie 100% (pełne naładowanie)

Po pełnym naładowaniu należy odłączyć baterię od źródła zasilania.

Aby sprawdzić poziom naładowania urządzenia, należy nacisnąć i przytrzymać krótko przycisk ON/OFF (patrz paragraf Wygląd). Na sygnalizacji naładowania zapalą się diody LED odpowiadające poziomowi naładowania. Jeżeli na baterii nie zapali się żadna z diod, oznacza to, że urządzenie jest rozładowane. Diody zgasną samoczynnie.

Zapalanie/gaszenie białej diody LED

W celu zapalenia białej diody LED, należy dłużej przycisnąć przycisk ON/OFF.

Zmiana trybów

Aby zmienić tryb świecenia diody LED, po jej włączeniu, należy krótko przycisnąć przycisk ON/OFF. Tryb pracy diody LED zmienia się zgodnie ze schematem:

„Światło ciągle » Wolne mruganie » Szybkie mruganie » Dioda LED wyłączona”

Ładowanie urządzeń zewnętrznych

W celu ładowania urządzeń zewnętrznych, należy użyć przewodu USB wraz z końcówką odpowiadającą portowi ładowania w urządzeniu zewnętrznym. Przewód od strony złącza USB należy wpiąć do jednego z wyjść w baterii, a drugi jego koniec do ładowanego urządzenia. Ładowanie rozpoczyna się automatycznie i trwa do pełnego naładowania urządzenia zewnętrznego. Po pełnym naładowaniu należy rozłączyć urządzenie.

Bateria uniwersalna jest wyposażona w dwa wyjścia USB. Różnią się one maksymalnym prądem ładowania. Wyjście 5 V DC 2,1 A pozwala na pobranie z urządzenia maksymalnie 2,1 A prądu, który może być konieczny do ładowania urządzeń o większym zapotrzebowaniu energetycznym, np. tabletu. W przypadku wyjścia 5 V DC 1 A jest analogicznie jak powyżej, natomiast ograniczenie wynosi 1 A, co w zupełności wystarczy do ładowania smartfona.

WAŻNE: W przypadku ładowania urządzeń z obu wyjść jednocześnie ograniczenie prądowe wynosi 1 A na każde wyjście.

Odpalanie samochodu

1. Podepnij przewody rozruchowe do wyjścia na kable rozruchowe.
2. Podepnij klemę plusową z baterii (przewód czerwony) do klemy plusowej na akumulatorze.
3. Podepnij klemę minusową z baterii (przewód czarny) do klemy minusowej na akumulatorze.
4. Uruchoom samochód.
5. Po udanym uruchomieniu samochodu w czasie do 20 sekund odepnij klemy baterii w odwrotnej kolejności, tj. najpierw klemę minusową (czarna), a następnie plusową (czerwona).

WAŻNE: Wysokie natężenie prądu! Bezwzględnie należy unikać kontaktu pola stykowego klemy z ciałem oraz klem ze sobą! Może powodować pożar oraz bezpośrednie zagrożenie życia!

Bezpieczeństwo

- Trzymaj z daleka od dzieci.
- Przeczytaj i zachowaj niniejszą instrukcję.
- Nie zdejmuj osłony urządzenia. Wewnątrz nie znajdują się części mogące zostać naprawione przez użytkownika. Wszelkie naprawy powinny być wykonywane przez serwisanta.
- Chroń urządzenie przed kontaktem z wodą i wilgocią, aby uniknąć porażenia prądem.
- Bateria nie powinna być wystawiana na bezpośrednie działanie promieni słonecznych, ognia lub innego źródła ciepła.
- Używaj tylko i wyłącznie oryginalnych części/akcesoriów dostarczonych przez producenta.

CZ

Děkujeme, že jste si zakoupili Firever Jump Starter. Před použitím produktu si důkladně přečtěte uživatelskou příručku, abyste se dozvěděli vše podstatné o funkcích a provozu. Neupravujte a neopravujte Jump Starter. Mohlo by dojít k úrazu elektrickým proudem nebo jinému zranění uživatele, úplnému rozbití startovacího zařízení nebo ztrátě záruky. Doufáme, že se vám bude Forever produkt líbit.

Obsah balení

- Jump Starter (záložní zdroj)
- Auto nabíječka
- Cestovní nabíječka
- Nabíjecí kabel 4v1 (iPhone 4 - 30 PIN, iPhone - Lightning, miniUSB, microUSB)
- Propojovací kabely záložního zdroje
- Uživatelská příručka

Popis

1. 12 V 200 A DC výstup záložního zdroje
2. 15 V DC 1 A vstup
3. 5 V DC 2,1 A USB výstup
4. 5 V DC 1 A USB výstup
5. Indikátor kapacity baterie
6. Zap/Vyp tlačítko
7. LED svítilna

Specifikace

Kapacita: 12000 mAh
 Životnost: > 1000 nabíjecích cyklů
 Výstup vozu: 12 V DC > 2 A
 Maximální proud: 400 A až na 3 s
 USB výstupy: 2 x 5 V DC 2,1 A + 1 A
 Nabíjecí vstup: 15 V DC 1 A
 Čas nabíjení: 4 h
 Životnost LED svítilny: > 100 000 h
 Spotřeba LED svítilny: 1 W
 LED lumény: 86 LM
 Pracovní teplota: od -20°C do +60°C

Rozměry: 174 x 78 x 31 mm

Další funkce: ochrana proti zpětnému proudu, ochrana proti nadměrnému nabíjení a vybíjení.

Nabíjení

Pro nabití záložního zdroje použijte cestovní nabíječku (15 V DC 1 A), který naleznete v balení. Připojte nabíječku do sítě 110-240 V AC a poté kabel do konektoru vstup 15 V DC 1 A ze strany záložního zdroje. Nabíjení je indikováno blikajícími LED diodami. Modré LED diody se postupně rozsvítí od pravé strany záložního zdroje:

- 1 LED – nabití na 25%
- 2 LED – nabití na 50%
- 3 LED – nabití na 75%
- 4 LED – nabití na 100% (plně nabití)

Po úplném nabití odpojte záložní zdroj od nabíječky.

Chcete-li zkontrolovat stav baterie, stiskněte krátce tlačítko Zap/Vyp (viz. popis). Pokud se nerozsvítí žádná z LED diod, znamená to, že je zařízení potřeba nabít. LED diody po chvíli automaticky zhasnou.

Zapnutí LED svítilny

Chcete-li zapnout bílou LED svítilnu, musíte stisknout a dlouze podržet Zap/Vyp tlačítko.

Změna režimu

Pro změnu režimu svícení bílé LED svítilny, během svícení krátce stiskněte Zap/Vyp tlačítko. Režimy se změní takto:

Stále světlo » Pomalé blikání » Rychlé blikání » Vypnou

Nabíjení externích zařízení

Pokud chcete nabíjet externí zařízení, potřebujete nabíjecí USB kabel s konektorem shodujícím se s konektorem vašeho zařízení. Druhý konec USB kabelu zapojte do výstup na záložním zdroji. Nabíjení se automaticky spustí a trvá dokud se externí zařízení plně nenabije.

Záložní zdroj je vybaven dvěma USB výstupy, které se liší maximálním nabíjecím proudem. Výstup 5 V DC 2,1 A umožňuje nabíjet proudem až 2,1 A, což může být nutné pro nabíjení zařízení s vyšší kapacitou baterie, jako je třeba tablet. Výstup 5 V DC 1 A umožňuje nabíjet proudem až 1 A a postačuje k nabití smartphonu.

DŮLEŽITÉ: Při použití obou USB výstupů najednou bude maximální proud 1 A pro každý výstup.

Startování auta

1. Připojte propojovací kabely do výstupu záložního zdroje pro propojovací kabely.
2. Připojte červenou krokosvorku (červený kabel) na plus akumulátoru ve vozu.
3. Připojte černou krokosvorku (černý kabel) na mínus akumulátoru ve vozu.
4. Nastartujte vůz.
5. Po úspěšném nastartování vozidla odpojte krokosvorky v opačném pořadí: první odpojte červenou a poté červenou.

DŮLEŽITÉ: Pozor, vysoký proud! Vyvarujte se kontaktu obou svorek navzájem a kontaktu svorek s tělem. Může vzniknout požár a ohrožení života.

Bezpečnost

- Držte zařízení dál od dětí.
- Důkladně si přečtěte tyto pokyny a dodržujte je.
- Neodstraňujte kryt zařízení. Neexistují žádné komponenty, které by mohl uživatel opravit. Vše by mělo být servisováno v autorizovaném servisním středisku.
- Chraňte zařízení před kontaktem s vodou a vlhkostí, abyste zabránili úrazu elektrickým proudem.

FR

FR

Merci d'avoir acheté le démarreur de saut Forever. Avant d'utiliser, lisez le manuel d'instructions, qui vous aidera à en apprendre plus sur les fonctionnalités et comment les utiliser. N'essayez pas de réparer, modifier ou démonter vous-même l'appareil. Nous espérons que Forever répondra à vos attentes.

Dans l'ensemble

- Booster
- Chargeur de voiture
- Chargeur secteur
- Câble USB 4 en 1 avec connecteurs iPhone 4 (30 PIN), iPhone 5 (Lightning), mini USB, micro USB
- Câbles de démarrage
- Manuel d'instruction

Description

1. Sortie de démarrage 12 V 200 A DC
2. Entrée 15 V DC 1 A
3. Sortie USB 5 V DC 2,1 A
4. Sortie USB 5 V DC 1 A
5. Indicateur de niveau de batterie
6. Bouton ON/OFF
7. Lampe de poche LED

Spécification

Max. Courant momentané: 400 A à 3 secondes
Sorties USB: 2 x 5 V DC 2,1 A + 1 A
Entrée de charge: 15 V DC 1 A
Temps de charge complet: 4 heures
LED - durée de vie: > 100 000 h
LED - énergie consommée: 1 W
LED - lumens: 86 LM
Température de fonctionnement: -20°C à +60°C
Dimensions: 174 x 78 x 31 mm

Caractéristiques supplémentaires: protection de retour, protection contre la surcharge et la décharge

Chargement de la batterie

Pour charger l'appareil, utilisez le chargeur secteur 15 V AC 1 A inclus dans le kit. Chargez le câble du chargeur sur une prise de courant alternatif de 110-240 V et le fil du connecteur de charge sur le port de charge de la batterie universelle. La charge est signalée par le clignotement des LED sur la signalisation de charge. Pendant le chargement, les LED s'allument en bleu dans l'ordre suivant (du côté droit de l'indicateur):

- 1 LED - 25% de charge
- 2 LEDs - 50% de charge
- 3 LEDs - 75% de charge
- 4 LEDs - 100% de charge (charge complète)

Une fois complètement chargée, déconnectez la batterie de la source d'alimentation.

Pour vérifier le niveau de charge de l'appareil, appuyez brièvement sur le bouton ON/OFF (voir le paragraphe Description). Les LED correspondant au niveau de charge s'allumeront sur l'indicateur de charge. Si aucune des LED ne s'allume sur la batterie, cela signifie que l'appareil est déchargé. Les diodes s'éteindront automatiquement.

Eclairage/extinction de la LED blanche

Pour allumer la LED blanche, appuyez plus longtemps sur le bouton ON/OFF.

Changer de mode

Pour changer le mode d'éclairage LED, après l'avoir allumé, appuyez brièvement sur le bouton ON /OFF. Le mode de fonctionnement de la LED changera selon le diagramme:

Lumière continue » Clignotement lent » Clignotement rapide » LED éteinte.

Chargement de périphériques externes

Pour charger des appareils externes, utilisez le câble USB avec le terminal correspondant au port de chargement de l'appareil externe. Le câble situé sur le côté du connecteur USB doit être branché sur l'une des sorties de la batterie et l'autre extrémité sur l'appareil en charge. La charge démarre automatiquement et prend du temps pour charger complètement l'appareil externe. Une fois complètement chargé, déconnectez les appareils.

La batterie universelle est équipée de deux sorties USB. Ils diffèrent par le courant de charge maximum. La sortie 5 V CC 2,1 A permet à l'utilisateur de prendre au maximum 2,1 A de puissance de l'appareil, ce qui peut être nécessaire pour charger des appareils ayant une demande d'énergie plus élevée, par exemple une tablette. Dans le cas de 5 V DC 1 sortie A est analogue à ce qui précède, tandis que la limite est de 1 A, ce qui est suffisant pour charger le smartphone.

IMPORTANT: Lorsque vous chargez des périphériques à partir des deux sorties, la limite de courant est de 1 A à chaque sortie.

Δémarrer la voiture

1. Connectez les fils de saut à la sortie pour les câbles de saut.
2. Connectez le pôle plus de la batterie (fil rouge) au levier plus sur la batterie.
3. Attachez le pôle négatif de la batterie (fil noir) au bus moins sur la batterie.
4. Démarrer la voiture.
5. Une fois la voiture démarrée avec succès pendant 20 secondes, dévissez les batteries dans l'ordre inverse, c'est-à-dire d'abord le moins (noir) puis le plus (rouge).

IMPORTANT: courant élevé! Il est absolument nécessaire d'éviter le contact entre le coussinet de contact et le corps. Peut causer un incendie et un danger immédiat pour la vie!

Σεκιριté

GR

- Tenir à l'écart des enfants.
- Lisez et enregistrez ce manuel.
- Ne retirez pas le couvercle de l'appareil. Il n'y a pas de pièces à l'intérieur qui peut être réparé par l'utilisateur. Toutes les réparations doivent être effectuées par un technicien de service.
- Protégez l'appareil contre le contact avec l'eau et l'humidité pour éviter les chocs électriques.
- La batterie ne doit pas être exposée à la lumière directe du soleil, au feu ou à toute autre source de chaleur.

GR

Σας ευχαριστούμε για την αγορά του jump starter της Forever. Πριν τη χρήση, διαβάστε τις οδηγίες χρήσης, οι οποίες θα σας βοηθήσουν να μάθετε περισσότερα σχετικά με τις λειτουργίες και τον τρόπο χρήσης της συσκευής. Μην επιχειρήσετε να επισκευάσετε, να τροποποιήσετε ή να αποσυναρμολογήσετε από μόνοι σας τη συσκευή. Ελπίζουμε ότι το προϊόν Forever θα ανταποκριθεί στις προσδοκίες σας.

Στο σετ

- jump starter
- φορτιστής αυτοκινήτου
- φορτιστής δικτύου
- καλώδιο USB 4 σε 1 με συνδέσμους iPhone 4 (30 PIN), iPhone 5 (Lighting), mini USB, micro USB
- καλώδια εκκίνησης
- οδηγίες χρήσης

Χαρακτηριστικά

1. έξοδος εκκίνησης 12 V 200 A DC
2. είσοδος 15 V DC 1 A
3. έξοδος USB 5 V DC 2,1 A
4. έξοδος USB 5 V DC 1 A
5. ένδειξη στάθμης μπαταρίας
6. πλήκτρο ON/OFF
7. φακός LED

Προδιαγραφές

Μεγ. στιγμιαίο ρεύμα: 400 A σε 3 δευτερόλεπτα

Έξοδοι USB: 2 x 5 V DC 2,1 A + 1 A

Είσοδος φόρτισης: 15 V DC 1 A

Χρόνος πλήρους φόρτισης: 4 ώρες

LED – διάρκεια ζωής: > 100 000 ώρες

LED – ενέργεια που καταναλώνεται: 1 W

LED – lumen: 86 LM

Θερμοκρασία λειτουργίας: από -20°C έως +60°C

Διαστάσεις: 174 x 78 x 31 mm

Πρόσθετες λειτουργίες: προστασία ανάστροφης τροφοδοσίας, προστασία έναντι υπερφόρτισης και αποφόρτισης.

Φόρτιση μπαταρίας

Για να φορτίσετε τη συσκευή χρησιμοποιήστε το φορτιστή δικτύου 15 V AC 1 A που συμπεριλαμβάνεται. Εισάγετε το καλώδιο του φορτιστή στη πρίζα δικτύου με τάση 110-240 V AC και το καλώδιο από τον σύνδεσμο φόρτισης στην είσοδο φόρτισης της μπαταρίας γενικής χρήσης. Η φόρτιση σηματοδοτείται με το αναβόσβημα των ενδεικτικών λυχνιών LED. Κατά τη διάρκεια της φόρτισης οι λυχνίες LED θα ανάβουν σε μπλε χρώμα με την ακόλουθη σειρά (από τη δεξιά πλευρά της ένδειξης):

- 1 δίοδος LED - φόρτιση 25%
- 2 δίοδοι LED - φόρτιση 50%
- 3 δίοδοι LED - φόρτιση 75%
- 4 δίοδοι LED - φόρτιση 100% (πλήρης φόρτιση)

Όταν φορτιστεί πλήρως, αποσυνδέστε την μπαταρία από την πηγή τροφοδοσίας.

Για να ελέγξετε το επίπεδο φόρτισης της συσκευής, πατήστε για λίγο παρατεταμένα το πλήκτρο ON/OFF (δείτε την παράγραφο χαρακτηριστικά). Κατά τη φόρτιση της συσκευής ανάβουν οι δίοδοι LED που αντιστοιχούν στο επίπεδο φόρτισης. Αν δεν ανάβει καμία από τις λυχνίες, σημαίνει ότι η συσκευή είναι αποφορτισμένη. Οι λυχνίες θα σβήσουν αυτόματα.#

Άναμμα/σβήσιμο λευκής λυχνίας LED

Για να ανάψει η λευκή λυχνία LED, πατήστε για μεγαλύτερο διάστημα το πλήκτρο ON/OFF.

Αλλαγή λειτουργιών

Για να αλλάξετε τη λειτουργία φωτισμού της λυχνίας LED, μετά την ενεργοποίηση, πατήστε για μικρό διάστημα το πλήκτρο ON/OFF. Ο τρόπος λειτουργίας της λυχνίας LED θα αλλάξει σύμφωνα με το διάγραμμα:

Συνεχές φως » Αργό αναβόσβημα » Γρήγορο αναβόσβημα » Δίοδος LED απενεργοποιημένη

Φόρτιση εξωτερικών συσκευών

Για τη φόρτιση εξωτερικών συσκευών, χρησιμοποιήστε το καλώδιο USB μαζί με το άκρο που αντιστοιχεί στη θύρα φόρτισης της εξωτερικής συσκευής. Το καλώδιο από την πλευρά του συνδέσμου USB θα πρέπει να συνδέεται σε μία από τις εξόδους της μπαταρίας και το άλλο άκρο στη συσκευή που φορτίζεται. Η φόρτιση ξεκινά αυτόματα και διαρκεί ως την πλήρη φόρτιση της

εξωτερικής συσκευής. Όταν φορτιστεί πλήρως, αποσυνδέστε τις συσκευές.

Η μπαταρία γενικής χρήσης είναι εξοπλισμένη με δυο εξόδους USB. Αυτές διαφέρουν από το μέγιστο ρεύμα φόρτισης. Η έξοδος 5 V DC 2,1 A επιτρέπει τη λήψη μέγιστου ρεύματος 2,1 A, που μπορεί να είναι απαραίτητο για τη φόρτιση συσκευών με μεγαλύτερη ανάγκη ενέργειας π.χ. tablet. Στην περίπτωση της εξόδου 5 V DC 1 A, είναι ανάλογη με την παραπάνω, ωστόσο το όριο ανέρχεται σε 1 A το οποίο αρκεί για την φόρτιση ενός smartphone.

ΣΗΜΑΝΤΙΚΟ: Κατά τη φόρτιση συσκευών και από τις δυο εξόδους ταυτόχρονα, το όριο ρεύματος ανέρχεται σε 1 A ανά έξοδο.

Εκκίνηση αυτοκινήτου

1. Συνδέστε τους ακροδέκτες του καλωδίου εκκίνησης στην κατάλληλη έξοδο.
2. Συνδέστε τον θετικό ακροδέκτη της μπαταρίας (κόκκινο καλώδιο) στον θετικό πόλο της μπαταρίας του αυτοκινήτου.
3. Συνδέστε τον αρνητικό ακροδέκτη της μπαταρίας (μαύρο καλώδιο) στον αρνητικό πόλο της μπαταρίας.
4. Εκκινήστε το αυτοκίνητο.
5. Μόλις εκκινήσετε το αυτοκίνητο με επιτυχία, σε διάστημα 20 δευτερολέπτων αφαιρέστε τους ακροδέκτες των μπαταριών με αντίστροφη σειρά, δηλαδή πρώτα τον αρνητικό ακροδέκτη (μαύρο) και μετά τον θετικό (κόκκινο).

ΣΗΜΑΝΤΙΚΟ: Υψηλή τάση ρεύματος! Αποφύγετε οπωσδήποτε την επαφή των ακροδεκτών με το σώμα σας και την μεταξύ τους επαφή! Μπορεί να προκληθεί πυρκαγιά και άμεσος κίνδυνος για τη ζωή σας!

Ασφάλεια

- Κρατήστε μακριά από παιδιά.
- Διαβάστε και φυλάξτε το παρόν εγχειρίδιο.
- Μην αφαιρείται το κάλυμμα της συσκευής. Στο εσωτερικό της συσκευής δεν υπάρχουν μέρη που θα μπορούσαν να επισκευαστούν από το χρήστη. Όλες οι επισκευές θα πρέπει να εκτελούνται από τεχνικό σέρβις.
- Προστατεύστε τη συσκευή από την επαφή με το νερό και την υγρασία, για την αποφυγή ηλεκτροπληξίας.
- Η μπαταρία δεν πρέπει να εκτίθεται στο άμεσο ηλιακό φως, σε φωτιά ή άλλη πηγή θερμότητας.

HU

Köszönjük, hogy a Forever Jump Starter-t választotta. A termék használata előtt alaposan olvassa el a felhasználói útmutatót, hogy megismerje a készülék összes funkcióit és működésének alapjait. Ne módosítsa vagy javítsa a Jump Starter-t. Ez áramütéshez vagy más személyi sérüléshez vezethet, és a tápegység is károsulhat ami a jóállás elvesztéséhez okozhatja. Reméljük, hogy a termékkel meg lesz elégedve.

A csomagolás tartalma

- Jump Starter (tápegység)
- Autós töltő
- Utazási töltő

- 4in1 töltőkábel (iPhone 4 - 30 PIN, iPhone - Lightning, miniUSB, microUSB)
- Biztonsági tápkábelek
- Felhasználói útmutató

Leírás

1. 12 V 200 A DC tápegység kimenet
2. 15 V DC 1 A bemenet
3. 5 V DC 2,1 A USB kimenet
4. 5 V DC 1 A USB kimenet
5. Kapacitásjelző
6. Be/Ki gomb
7. LED lámpa

Műszaki adatok

Kapacitás: 12000 mAh

Élettartam: > 1000 töltési ciklus

Gépkocsi kimenet: 12 V DC > 2 A

Maximális áramellátás: 400 A 3 mp-ig

USB kimenetek: 2 x 5 V DC 2,1 A + 1 A

Töltés bemenet: 15 V DC 1 A

Töltési idő: 4 h

LED lámpa élettartama: > 100 000 h

LED lámpa fogyasztása: 1 W

LED fényerősség: 86 LM

Üzemhőmérséklet: -20°C +60°C

Méretetek: 174 x 78 x 31 mm

Más funkciók: visszáram, túltöltés és túlzott lemerülés elleni védelem.

HU

Feltöltés

A biztonsági tápegység feltöltéséhez használja a csomagban található 15 V DC 1 A típusú utazótöltőt. Csatlakoztassa a töltőt a 110-240 V hálózathoz, majd a kábelt a 15 V DC 1 A bemeneti csatlakozóhoz a forrásoldali oldalon. A töltést villogó LED-k jelzik. A kék LED-ek sorban felvilágítanak a tápegység jobb oldaláról:

- 1 LED – töltöttségi szint 25%
- 2 LED – töltöttségi szint 50%
- 3 LED – töltöttségi szint 75%
- 4 LED – töltöttségi szint 100% (teljes feltöltés)

Teljes feltöltés után válassza le a tápegységet a töltőről.

Az akkumulátor állapotának ellenőrzéséhez röviden kattintson a Be/Ki gombra (lásd a leírást). Ha az egyik LED sem világít, ez azt jelenti, hogy a tápegységet fel kell tölteni. A LED-ek egy idő után automatikusan kikapcsolnak.

A LED lámpa bekapcsolása

A fehér LED lámpa bekapcsolásához tartsa lenyomva a Be-/Ki gombot.

Mód kiválasztása

A LED világítása megváltoztatásához röviden nyomja be a Be/Ki gombot. A módok a következőképpen változnak:

Világít » Lassú villogás » Gyors villogás » Ki.

Más eszközök feltöltése

A külső eszközök feltöltéséhez USB-töltőkábelre van szükség, melynek csatlakozója megfelel a készülék csatlakozójának. Csatlakoztassa az USB kábel másik végét a tápegység kimeneti csatlakozójához. A töltés automatikusan elindul, és addig tart, amíg a külső eszköz teljesen fel van töltve.

A tápegység két USB kimenettel rendelkezik. Az 5 V DC 2,1 A kimenet lehetővé teszi a nagyobb akkumulátorkapacitású készülékek töltését, mint például a tablet. Az 5 V DC 1 A kimenet lehetővé teszi az 1 A-ig való töltést, és elegendő a gyakori típusú telefonok töltéséhez.

FONTOS: Ha mindkét USB kimenetet egyszerre használja, a maximális áram 1 A lesz mindkét kimenet felén.

SK

Autó indítása

1. Csatlakoztassa a csatlakozó kábeleket a tápegység kimeneti forrásához.
2. Csatlakoztassa a piros csatlakozót (piros kábel) a jármű akkumulátorának (+) érintkezőjéhez.
3. Csatlakoztassa a fekete csatlakozót (fekete kábel) a jármű akkumulátorának (-) érintkezőjéhez.
4. Indítsa el a gépkocsit.
5. Ezután húzza ki a csatlakozókat fordított sorrendben: először húzza ki a fekete kábelt, majd a pirosat.

FONTOS: Vigyázat, magas áram! Akadályozza meg hogy a csatlakozók soha ne érintkezzenek egymással és testével sem. Tűz és életveszélyes lehet.

Biztonság

- Tartsa távol a készüléket a gyermekektől.
- Olvassa el figyelmesen ezeket az utasításokat és kövesse azokat.
- Ne távolítsa el a készülék fedelét. Nincs olyan alkatrész, amelyet a felhasználó megjavíthat. Minden javítást csak hivatalos szervizközpont végezhet.
- Áramütés megelőzése érdekében védje a készüléket víztől és nedvességtől.

SK

Ďakujeme, že ste si zakúpili Forever Jump Starter. Pred použitím produktu si dôkladne prečítajte užívateľskú príručku, aby ste sa dozvedeli všetko podstatné o funkciách a prevádzke. Neupravujte a neopravujte Jump Starter. Mohlo by dôjsť k úrazu elektrickým prúdom alebo k inému zraneniu užívateľa, úplnému rozbitiu štartovacieho zariadenia alebo strate záruky. Dúfame, že sa vám produkt Forever bude páčiť.

Obsah balenia

- Jump Starter (záložný zdroj)

- Autonabíjačka
- Cestovná nabíjačka
- Nabíjací kábel 4v1 (iPhone 4 - 30 PIN, iPhone - Lightning, miniUSB, microUSB)
- Prepojovacie káble záložného zdroja
- Uživatelská príručka

Popis

1. 12 V 200 A DC výstup záložného zdroja
2. 15 V DC 1 A vstup
3. 5 V DC 2,1 A USB výstup
4. 5 V DC 1 A USB výstup
5. Indikátor kapacity batérie
6. Zap/Vyp tlačidlo
7. LED lampa

Špecifikácia

Kapacita: 12000 mAh

Životnosť: > 1000 nabíjacích cyklov

Výstup vozidla: 12 V DC > 2 A

Maximálny prúd: 400 A až na 3s

USB výstupy: 2 x 5 V DC 2,1 A + 1 A

Nabíjací vstup: 15 V DC 1 A

Čas nabíjania: 4 h

Životnosť LED lampy: > 100 000 h

Spotreba LED lampy: 1 W

Svietivosť LED: 86 LM

Pracovná teplota: od -20°C do +60°C

Rozmery: 174 x 78 x 31 mm

Ďalšie funkcie: ochrana proti spätnému prúdu, ochrana proti nadmernému nabíjaniu a vybíjaniu

SK

Nabíjanie

Pre nabitie záložného zdroja použijete cestovnú nabíjačku (15 V DC 1 A), ktorú nájdete v balení. Pripojte nabíjačku do siete 110-240 V AC a potom kábel do konektoru vstupu 15 V DC 1 A zo strany záložného zdroja. Nabíjanie je indikované blikajúcimi LED diódami. Modré LED diódy sa postupne rozsvietia od pravej strany záložného zdroja:

- 1 LED – nabité na 25%
- 2 LED – nabité na 50%
- 3 LED – nabité na 75%
- 4 LED – nabité na 100% (plné nabitie)

Po úplnom nabití odpojte záložný zdroj od nabíjačky.

Ak chcete skontrolovať stav batérie, krátko kliknite na tlačidlo Zap/Vyp (pozri popis). Ak sa nezsvieti žiadna z LED diód, znamená to, že je potrebné zariadenie nabiť. LED diódy po chvíli automaticky zhasnú.

Zapnutie LED lampy

Ak chcete zapnúť bielu LED lampu, musíte kliknúť a podržať tlačidlo Zap/Vyp.

Zmena režimu

Pre zmenu režimu už svietiacej LED lampy, krátko kliknite na tlačidlo Zap/Vyp. Režimy sa menia nasledovne:

Stále svetlo » Pomalé blikanie » Rýchle blikanie » Vypnuté.

Nabíjanie externých zariadení

Ak chcete nabíjať externé zariadenia, potrebujete nabíjací USB kábel s konektorom zhodujúcim sa s konektorom vášho zariadenia. Druhý koniec USB káblu zapojte do výstupu na záložnom zdroji. Nabíjanie sa automaticky spustí a trvá až kým sa externé zariadenie plne nenabije.

Záložný zdroj je vybavený dvomi USB výstupmi, ktoré sa líšia maximálnym nabíjacím prúdom. Výstup 5 V DC 2,1 A umožňuje nabíjať prúdom až 2,1 A, čo môže byť nutné pre nabíjanie zariadenia s vyššou kapacitou batérie, akým je napríklad tablet. Výstup 5 V DC 1 A umožňuje nabíjať prúdom až 1 A a postačuje k nabitíu telefónu.

DÔLEŽITÉ: Pri použití oboch USB výstupov naraz, maximálny prúd bude 1 A pre každý výstup.

Štartovanie auta

1. Pripojte prepájacie káble do výstupu záložného zdroja pre prepájacie káble.
2. Pripojte červenú svorku (červený kábel) na plusový kontakt akumulátora vo vozidle.
3. Pripojte čiernu svorku (čierny kábel) na mínusový kontakt akumulátora vo vozidle.
4. Naštartujte vozidlo.
5. Po úspešnom naštartovaní vozidla odpojte svorky v opačnom poradí: najprv odpojte čierny a potom červený kábel.

DÔLEŽITÉ: Pozor, vysoký prúd! Vyvarujte sa kontaktu oboch svoriek navzájom a kontaktu svoriek s telom. Môže vzniknúť požiar a ohrozenie života.

Bezpečnosť

- Držte zariadenie mimo dosah detí.
- Dôkladne si prečítajte tieto pokyny a dodržujte ich.
- Neodstraňujte kryt zariadenia. Neexistujú žiadne komponenty, ktoré by mohol užívateľ opraviť. Všetko by malo byť opravované v autorizovanom servisnom stredisku.
- Chráňte zariadenie pred kontaktom s vodou a vlhkosťou, aby ste zabránili úrazu elektrickým prúdom.

www.forever.eu