

FOREVER
ACTIVE

fore vigo 2



SW-310 SMARTWATCH
User Manual



Začíname

Prehľad

1. Dotykové rozhranie
2. Funkčné tlačidlo
3. Nabíjacie konektory
4. Senzor merania tehu

Umiestnite chytré hodinky do nabíjačky tak, aby sa nabíjací konektor dotýkal kontaktov na nabíjačke. Potom USB nabíjačku pripojte k napájaciemu zdroju. Pokiaľ budú hodinky správne zapojené, na obrazovke sa objaví symbol nabíjania batérie.

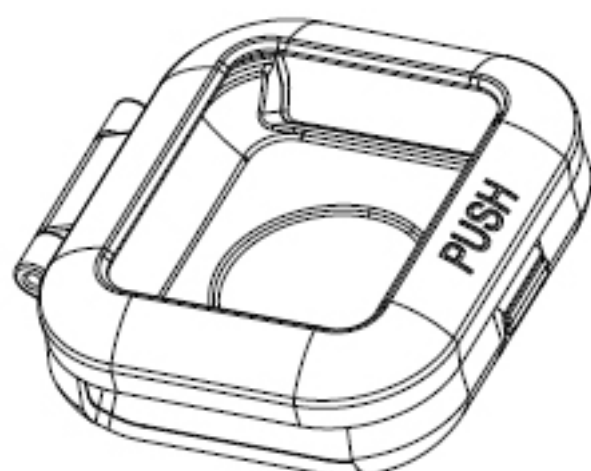

Nainštalujte „Forever Smart“ aplikáciu do telefónu

Vyhľadajte aplikáciu „Forever Smart“ v obchode Google Play alebo App Store, alebo naskenujte QR kód nižšie.



IOS



Android

Pripojenie chytrých hodín k telefónu

1. Aktivujte Bluetooth na vašom smartfóne.
2. Otvorte aplikáciu „Forever Smart“ na vašom telefóne a vyplňte požadované informácie v „Nastavenia“.
3. Kliknite na „Pripojiť zariadenie“ v „Nastavenia“.
4. Zvoľte ikonku vašich hodín.
5. Zvoľte názov hodín a pripojte ich k vášmu telefónu.

Odpojenie chytrých hodín od telefónu

1. Otvorte aplikáciu „Forever Smart“ na vašom smartfóne.
2. Stlačte „Odpojiť zariadenie“ v „Nastavenia“ a potvrdte „OK“.
3. Pre odpojenie hodín od iPhoneu stlačte „Odpojiť zariadenie“ v „Nastavenia“ aplikácie Forever Smart a potom bežte do Bluetooth nastavenia vo vašom iPhoneu a u zariadení zvoľte „Ignorovať zariadenie“..

Funkcie hodín

- Zdvihnutím zápästie alebo stlačením funkčného tlačidla rozsvietite displej.
- Stlačením a podržaním digitálneho ciferníku môžete potom posunutím do strán vybrať iný ciferník.
- Stlačením a podržaním funkčného tlačidla zapnete hodinky ak sú vypnuté.

Použitie

- **Zapnutie:** Stlačte a držte funkčné tlačidlo po dobu 3 sekúnd.

EN

PL

BG

CZ

DE

EE

ES

FR

GR

HU

IT

LT

LV

NL

PT

RO

RU

SK

- **Prejsť do menu:** Prejdite zľava doprava na digitálnom ciferníku.
- **Zvoliť funkciu:** Zvoľte v menu ikonu funkcie a stlačte ju.
- **Potvrdenie:** Stlačte ikonu.
- **Odísť z menu:** Prejdite zľava doprava na digitálnom ciferníku.
- **Návrat na ciferník:** Stlačte funkčné tlačidlo.
- **Kontrola správ:** Prejdite zospodu nahor na digitálnom ciferníku.

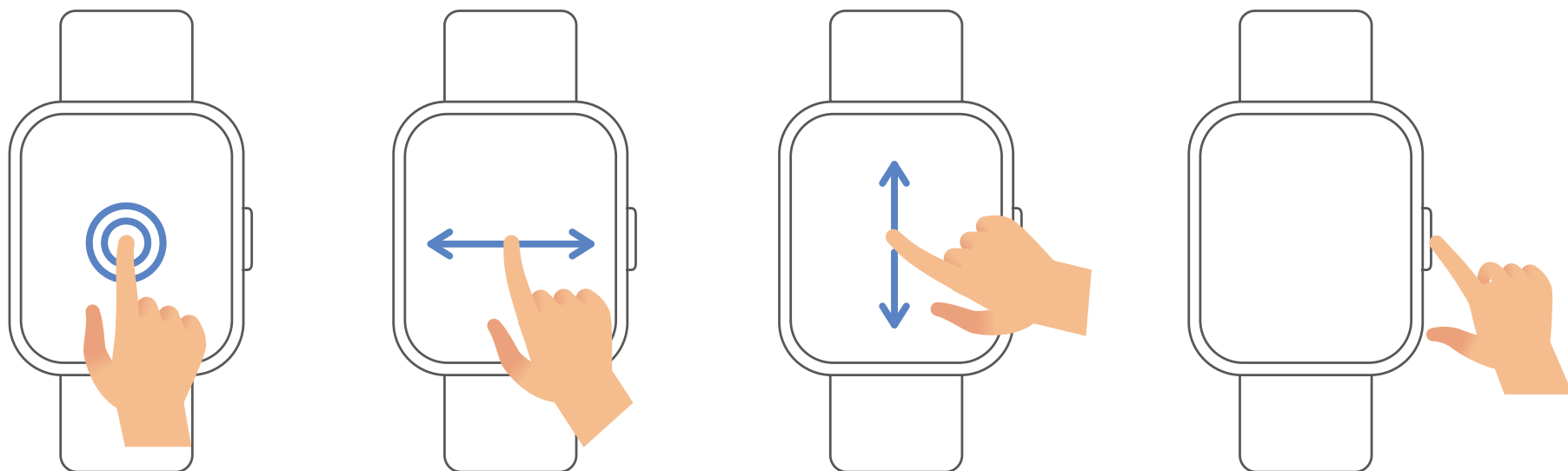

Navigácia v menu

Po zapnutí chytrých hodín sa zobrazí digitálny ciferník.



Ak je zobrazený digitálny ciferník:

- Prejdite do menu
 - Prejdite zľava doprava na digitálnom ciferníku pre zobrazenie menu.
 - Pohybom hore a dole prechádzate v menu.
 - Stlačením ikonky vstúpite do podmenu. Prejdením zľava doprava sa vrátite do predchádzajúceho menu.
- Zvoľte Správy
Prechádzajte správy pohybom zdola nahor.

3. Zobrazenie menu rýchleho prístupu

4. Prejdite zhora dole na digitálnom ciferníku pre zobrazenie menu.

Funkcie

Digitálny ciferník



Pre rýchle zobrazenie digitálneho ciferníku stlačte funkčné tlačidlo.

Ak chcete zmeniť vzhľad digitálneho ciferníku, podržte aktuálny digitálny ciferník po dobu 3 sekúnd. Potom potiahnite prstom doľava alebo doprava pre výber ponuky ďalších ciferníkov.

Rýchly prístup



- **Jas displeje**

Ikonka umožňuje regulovať jas displeja.

- **Nájsť telefón**

Ak je váš chytrý telefón pripojený k Forever Smart aplikácii, môžete ho prezvoniť a nájsť pomocou stlačenia ikony.

- **Vypnúť**

Hodinky vypnete stlačením ikony vypnúť.

- **Informácie o systéme**

Umožňuje vypnúť alebo resetovať chytré hodinky.

EN

PL

BG

CZ

DE

EE

ES

FR

GR

HU

IT

LT

LV

NL

PT

RO

RU

SK

Športovanie

EN

PL

BG

CZ

DE

EE

ES

FR

GR

HU

IT

LT

LV

NL

PT

RO

RU

SK



Stlačením ikonky „Sport“ vstúpite do režimu športov. Chytré hodinky majú 6 športových režimov: chôdza, beh, jazda na bicykli, beh vo vnútorných priestoroch, turistika a plávanie. Zvoľte požadovaný športový režim a potom športujte. Chytré hodinky zaznamenajú vaše údaje o cvičení.



Pokiaľ chcete aktivitu ukončiť, posuňte rozhranie doprava a stlačením ikony „Koniec“ dokončíte šport a uložíte dáta. Chytré hodinky zobrazia vaše údaje o cvičení. Ak ste svoje chytré hodinky prepojili s aplikáciou „Forever Smart“ cez Bluetooth, môžete si údaje o cvičení zobrazit aj v aplikácii.

Poznámka: Doba cvičenia by mala byť viac ako 5 minút, vzdialenosť by mala byť viac ako 0,1 km a spálené kalórie by mali byť väčšie ako 1 Kcal, inak dáta nemožno uložiť.

Meranie srdečného tepu

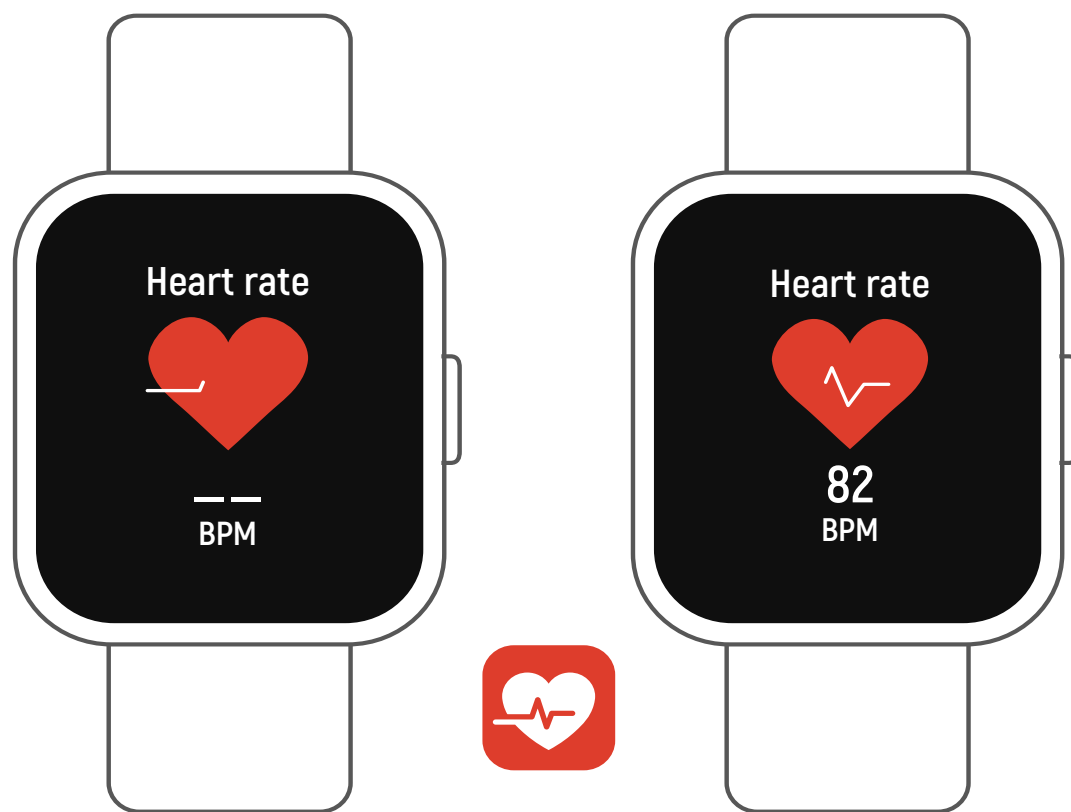

Stlačte ikonku pre zobrazenie aktuálneho srdcového tepu. Ak chcete monitor srdcového tepu ukončiť, posuňte rozhranie doprava. Ak ste svoje chytré hodinky prepojili s aplikáciou „Forever Smart“ cez Bluetooth a zapli „Detekciu zdravia“ v pokročilom nastavení aplikácie, môžete tiež zobraziť údaje o srdcovej frekvencii v aplikácii.

Sledovanie spánku



Chytré hodinky automaticky sledujú váš spánok medzi 21:30. a 11.00.

Keď budúci deň vstanete, inteligentné hodinky zobrazia správu o spánku - o celkovej dobe spánku, ľahkého spánku a hlbokého spánku. Ak ste svoje chytré hodinky prepojili s aplikáciou „Forever Smart“ cez Bluetooth, môžete tiež zobraziť podrobnejšiu správu o spánku v aplikácii.

Budík

Čas budíka môžete nastaviť v aplikácii „Forever Smart“. Keď nastane čas budenia, zobrazí sa animovaná ikona budíka a chytré hodinky vibrujú.

EN

PL

BG

CZ

DE

EE

ES

FR

GR

HU

IT

LT

LV

NL

PT

RO

RU

SK

Správy

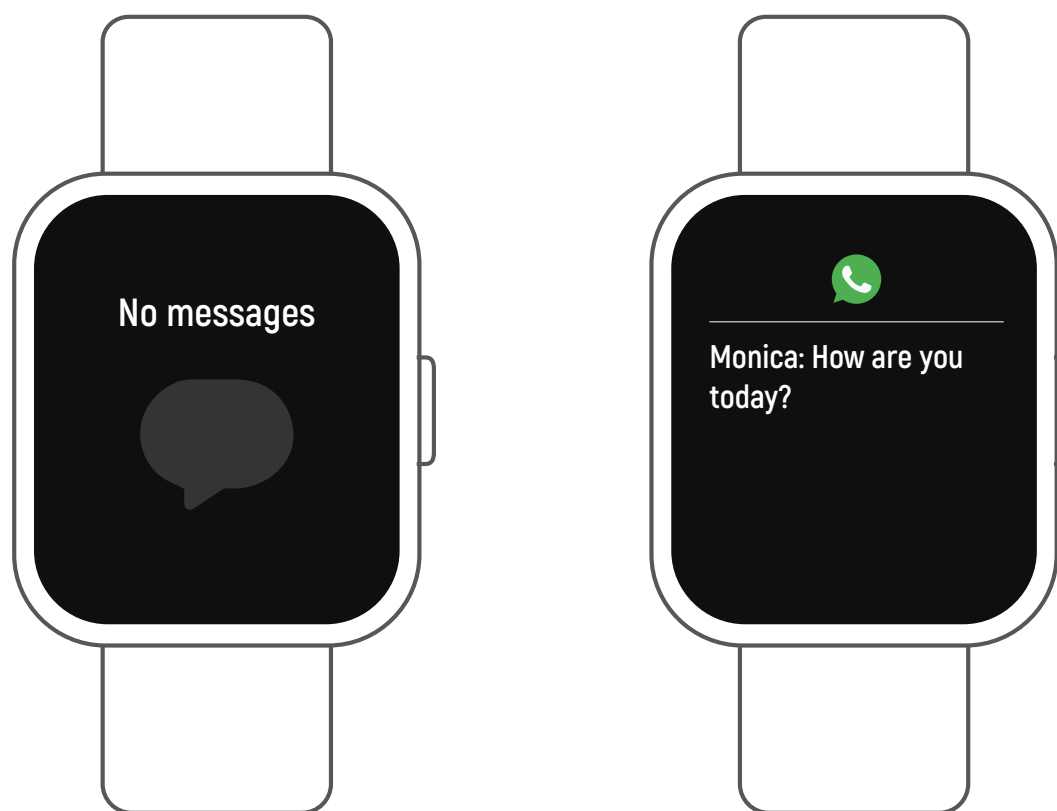

Posunutím ciferníku zdola nahor a zobrazíte svoje telefónne hovory, SMS, Whatsapp, upozornenie na Facebooku a Twitteri atď. Správy budú automaticky odstránené kliknutím na dotykový ciferník.

Počasie

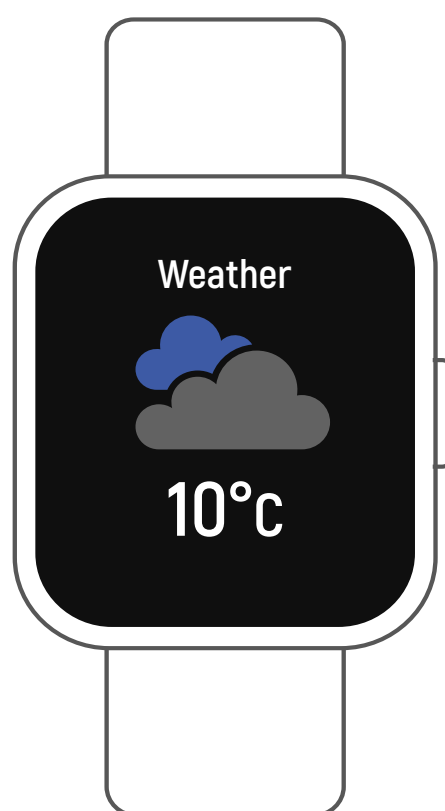

Ak ste svoje chytré hodinky prepojili s aplikáciou „Forever Smart“ cez Bluetooth, zobrazia chytré hodinky predpoveď počasia. V aplikácii „Forever Smart“ môžete nastaviť mesto ručne alebo automaticky.

Vzdialená spúšť

Ak chcete použiť túto funkciu, vyberte v pokročilom nastavení aplikácie možnosť „Potriasť a fotografovať“ a urobíte fotografiu potrasením ruky. Vďaka funkcii vzdialenej spúšte môžete vzdialene fotografovať zo svojich chytrých hodínok.

EN

PL

BG

CZ

DE

EE

ES

FR

GR

HU

IT

LT

LV

NL

PT

RO

RU

SK

Prehrávanie hudby



Kliknutím na ikonu hudby vstúpite do ovládacieho rozhrania prehrávania hudby. Môžete zvoliť predchádzajúcu / nasledujúcu skladbu a prehrať / pozastaviť hudbu. Ak chcete ukončiť ovládanie prehrávania hudby, posuňte rozhranie zľava doprava.

Pripomenutie pohybu

V časti „Nastavenia“ aplikácie „Forever Smart“ prejdite do „Pokročilých nastavení“ a nastavte čas spustenia. Ukončíte posunutím rozhrania doprava.

Nastavenia

Stlačte  pre zobrazenie menu nastavenia.

- **Jas displeja**

Možno nastaviť jas dotykového displeja.

- **Jazyk**

Zvoľte jazyk chytrých hodín.

- **System**

Umožňuje vypnúť alebo resetovať chytré hodinky.

Spoločnosť TelForceOne S.A. týmto prehlasuje, že produkt spĺňa všetky technické požiadavky a príslušné ustanovenia uvedené v európskej norme 2014/53/EC. Certifikát o zhode produktu je možné stiahnuť na webovej stránke <https://sklep.telforceone.pl/en-gb/>.

EN

PL

BG

CZ

DE

EE

ES

FR

GR

HU

IT

LT

LV

NL

PT

RO

RU

SK