

**FOREVER**

---

# MANUAL

**BLUETOOTH MICROPHONE SPEAKER**  
**BMS-300**

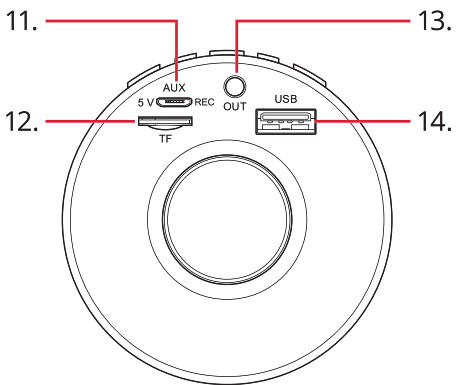

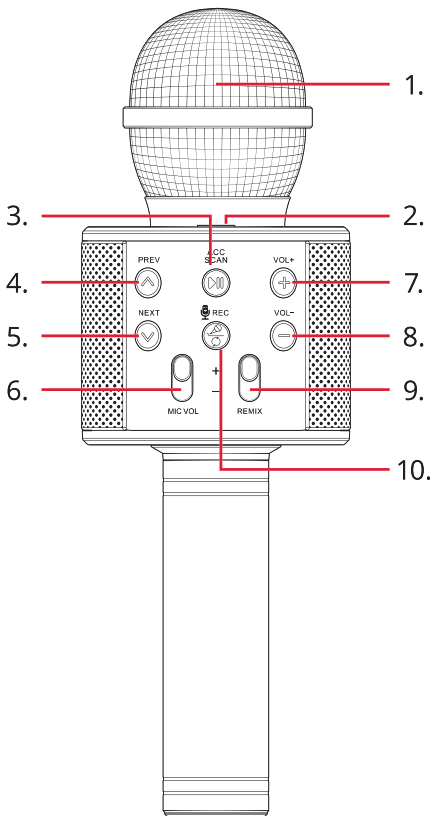

Thank you for purchasing a product by Forever. Before use, please refer to the User's manual, and save it for future reference. Do not disassemble the device on your own – all repairs should be done by a service technician. Use only original parts and accessories provided by the manufacturer. The device should not be exposed directly to water, moisture, sunlight, fire or other heat sources. We hope that the product by Forever fulfills your expectations.

### Image description

1. Microphone
2. Turn on/off the device
3. Play/Pause
4. Previous track
5. Next track
6. Microphone slider
7. Increase volume
8. Reduce volume
9. Echo loudness adjustment
10. Voice modulator (4 modes)
11. 5 V DC charging connector
12. MicroSD cards slot
13. Audio-in function
14. USB port.

### Specification:

Capacitive microphone  
Loudspeaker power: 3W  
Bandwidth: 100 Hz- 10k Hz  
Maximum gain: 115 dB 1kHz THD <1%  
Built-in battery: Li-Ion 1500mAh.  
Bluetooth: 4.0  
Echo mode  
Supply volume: 5 V DC  
Battery operation time: up to 6 hours  
Charging time: 2 hours

### Charging

Connect USB/micro USB cable provided in the kit to a 5V DC voltage supply source . Network charger with USB out can be the supply source. Connect the other end of the cable to micro USB port in the microphone. Charging is signalled with red LED on the power switch. When fully charged, the LED goes off. When the microphone is fully charged, disconnect it from the power supply.

### Turning on

Press and hold power switch on the microphone until LED on the power switch is on.

## Turning off

Press and hold the power switch. When the power switch is released, microphone turns off and the LED on the power switch goes off.

## Pairing built-in loudspeakers with a phone

1. Turn the microphone on.
2. Start the Bluetooth module in your phone.
3. Find a device „BMS-300“.
4. When pairing the devices, used may be asked to enter PIN code. Standard code is „0000“.

When connecting Audio-in cable to micro USB port, Bluetooth connection is lost.

## Playing music on built-in loudspeakers (Bluetooth)

1. Part the microphone with your device.
2. Start music application on your phone.
3. Play the music.

## Track change

Tracks may be changed using buttons „<“ or „>“.

## Volume change

Volume may be increased by pressing and holding „+“ button. Volume may be reduced by pressing and holding „-“ button.

## Voice modulator (4 modes)

Voice may be changed using button „Voice modulator“.

## Listening to music from microSD/via USB

Insert a memory card to the TF slot or a memory stick to the USB port to listen to music. The loudspeaker will automatically switch to play mode. Removing microSD card/memory stick causes return to a previous operation mode.

## Using the microphone

After starting the device, the microphone is on by default. Voice / sound should be directed directly to the top of the microphone, because sound sensor is directional.

## Using Audio-in cable

1. Turn the microphone on.
2. Connect the Audio-in cable to micro USB port in the microphone.
3. Connect the other end to a sound source (mini-jack).
4. Play the music on a device the cable is connected to, it will be played using the loudspeakers built-in in the microphone.

When connecting Audio-in cable, Bluetooth function turns automatically off.

## Microphone parameters adjustment

Microphone is equipped with slides, which allow for smooth device parameters control. Sliding the slide up increases a given parameter. Sliding the slide down reduces a given parameters.

TelForceOne S.A. declares that the product is compatible with requirements and other relevant provisions of the 2014/53/UE directive. You can download the declaration of product on website <https://sklep.telforceone.pl/en-gb/product/2209942/2225576/mikrofon-bluetooth-z-glosnikiem-forever-bms-300-czarny>

## PL

Dziękujemy za zakup produktu marki Forever. Przed użyciem zapoznaj się z niniejszą instrukcją i zachowaj ją na przyszłość. Nie rozkręcaj urządzenia samodzielnie - wszelkie naprawy powinny być wykonywane przez serwisanta. Używaj tylko i wyłącznie oryginalnych części i akcesoriów dostarczonych przez producenta. Urządzenie nie powinno być wystawiane na bezpośrednie działanie wody, wilgoci, promieni słonecznych, ognia lub innego źródła ciepła. Mamy nadzieję, że produkt Forever spełni Twoje oczekiwania.

## Opis rysunku

1. Mikrofon.
2. Włącz/Wyłącz urządzenie
3. Play/Pause
4. Poprzedni utwór.
5. Następny utwór.
6. Suwak mikrofonu.
7. Zwiększ głośność.
8. Zmniejsz głośność.
9. Regulacja głośności echa
10. Zmiana głosu (4 tryby)
11. Złącze ładowania 5V DC.
12. Gniazdo kart microSD
13. Funkcja audio-in
14. USB port

## Specyfikacja:

Mikrofon pojemnościowy.

Moc głośnika: 3W

Pasma przenoszenia: 100HZ-10KHZ.

Maksymalne wzmocnienie: >115dB 1KHz THD <1%.

Wbudowana bateria: Li-Ion 1500mAh.

Bluetooth: 4.0

Tryb pogłosu: pogłos Echa.

Napięcie zasilania: 5V DC.

Czas pracy baterii: do 6 godzin.

Czas ładowania: 2 godziny.

## **Ładowanie**

Podłącz kabel micro USB dołączony do zestawu do źródła zasilania o napięciu 5V DC. Źródłem zasilania może być ładowarka sieciowa z wyjściem USB. Drugi koniec kabla wepnij do gniazda micro USB w mikrofonie. Ładowanie zostanie zasygnalizowane zapaleniem czerwonej diody LED obok przycisku włącznika. Po pełnym naładowaniu dioda gaśnie. W przypadku pełnego naładowania mikrofonu odłącz go od źródła zasilania.

## **Włączenie**

Przyciśnij i przytrzymaj przycisk włącznika urządzenia do momentu zapalenia diody obok przycisku.

## **Wyłączenie**

Przyciśnij i przytrzymaj przycisk włącznika. Po zwolnieniu przycisku mikrofon wyłączy się, a dioda LED obok przycisku zgaśnie.

## **Parowanie wbudowanego głośnika z telefonem**

1. Włącz urządzenie.
2. Uruchoń łączność Bluetooth w telefonie.
3. Wyszukaj urządzenia o nazwie „BMS-300”
4. Podczas parowania urządzeń, użytkownik może zostać poproszony o podanie kodu PIN. Standardowy kod to „0000”

W przypadku podłączenia kabla Audio-in pod gniazdo micro USB, łączność Bluetooth zostanie przerwana.

## **Odtwarzanie muzyki z wbudowanego głośnika (Bluetooth)**

1. Sparuj urządzenie z telefonem.
2. Na telefonie włącz aplikację muzyczną.
3. Uruchoń odtwarzanie muzyki.

Zmiana utworów, przewijanie i zmiana głośności możliwe jest z poziomu aplikacji muzycznej.

## **Zmiana utworu**

Zmiana utworu dokonuje się przez naciśnięcie przycisku „<” lub „>”.

## **Zmiana głośności**

Zwiększenie głośności dokonuje się przez przytrzymanie przycisku „+”. Obniżenie głośności dokonuje się poprzez przytrzymanie przycisku „-”.

## **Zmiana głosu**

Zmiana głosu dokonuje się przez naciśnięcie i przytrzymanie przycisku „Zmiana głosu”

## Слушание музика з карта microSD

До гнезод TF належа вложит карта памети/до гнезда USB – pendrive, на которих наоудне сит музика. Глошник преждие до триябу одтварзаниа автоматичне. Вочиагнечие карта microSD/pendrive споводуе поврот до вчешизшего триябу прау.

BG

## Ужывание микрофону

По влчачение уржудения микрофон домыслине ест влчачон. Глос/Дзвук належа керовач безпошредно од горы микрофону, понева чужник дзвуку ест керункову.

## Ужывание кабла Audio-in

1. Влчач микрофон.
2. Подлчач кабел Audio-in до гнезда micro USB в микрофоне.
3. Други конец вепни до зрודה дзвуку (mini – jack).
4. Урчон музика на уржудении до которо подлчачон ест микрофон, бде она одтварзана преу вбудоване глошники в микрофоне.

В przypadku podpięcia kabla Audio in, funkcja Bluetooth zostaje automatycznie wyłączona.

## Регулация параметров микрофону

Микрофон wyposażony jest w suwaki, które w sposób płynny pozwalają na zmianę parametrów urządzenia. Przesuwanie suwaka w górę, powoduje zwiększenie danego parametru. Przesuwanie w dół powoduje obniżenie danego parametru

Firma TelForceOne S.A. oświadcza, że produkt jest zgodny z zasadniczymi wymaganiami oraz innymi stosownymi postanowieniami dyrektywy 2014/53/UE. Deklaracja została również umieszczona wraz z możliwością pobrania na stronie produktu w serwisie <https://sklep.telforceone.pl/pl-pl/produkt/2209942/2225576/mikrofon-bluetooth-z-glosnikiem-forever-bms-300-czarny>

BG

Благодарим Ви за закупуването на продукт от марка Forever. Преди употреба моля, прочетете тази инструкция и я съхранете за бъдещи справки. Не разглобявайте самостоятелно устройството - всички ремонти трябва да се извършат от сервизен техник. Използвайте само оригинални части и аксесоари, предоставени от производителя. Устройството не трябва да се излага на пряко въздействие на вода, влага, слънчева светлина, огън или други източници на топлина. Надяваме се, че продуктът Forever ще изпълни Вашите очаквания.

## Описание на схемата

1. Микрофон
2. Включи/Изключи устройството
3. Play/Pause



4. Предишно произведение
5. Следващо произведение
6. Плъзгач на микрофона
7. Увеличаване на силата на звука
8. Намалвяване на силата на звука
9. Регулиране на ефекта ехо
10. Промяна на гласа (4 режима)
11. Гнездо за зареждане 5 V DC
12. Гнездо за карти microSD
13. Audio-in
14. Изход USB

### **Спецификации:**

Капацитивен микрофон

Сила на тонколониите: 3W

Честотен диапазон: 100HZ-10KHZ.

Максимално усилване: >115dB 1KHz THD <1%.

Вградена батерия: Li-Ion 1500mAh.

Bluetooth: 4.0

Echo ефект

Захранващо напрежение: 5V DC

Време на работа на батерията: до 6 часа

Време на зареждане: 2 часа

### **Зареждане**

Свържете кабела USB/micro USB включен в комплекта към източника на захранване с напрежение 5 V DC. Източник на захранване може да бъде мрежово зарядно устройство с изход USB. Другият край на кабела поставете в гнездото micro USB в микрофона. Зареждането е сигнализирано със запалване на червен LED диод на бутона на превключвателя. След като се зареди напълно, диодът изгасва. След като е зареден напълно, изключете микрофона от източника на захранване.

### **Включване**

Натиснете и задръжте бутона на превключвателя на микрофона до момента на запалване на диода на превключвателя.

### **Изключване**

Натиснете и задръжте бутона на превключвателя. След освобождаване на бутона микрофона ще се включи, а LED диода на превключвателя ще изгасне.

### **Сдвояване на вградената тонколона с телефона**

1. Включете микрофона
2. Включете Bluetooth в телефона.

3. Намерете устройството с наименование „BMS-300“

4. По време на вдвояване на устройствата, потребителят може да бъде помолен за въвеждане на ПИН код. Стандартно ПИН кода е “0000”.

В случай на свързване с кабел Audio-in в гнездо micro USB, връзката Bluetooth ще бъде прекъсната.

## **Възпроизвеждане на музика от вградените тонколони (Bluetooth)**

1. Сдвоете микрофона с телефона.
2. На телефона включете музикалната апликация.
3. Включете възпроизвеждането на музика.

Смяната на песни и превъртане е възможно от ниво на музикалната апликация.

### **Смяна на произведението**

Смяната на произведението се извършва чрез натискане на бутон „<“ или „>“.

### **Смяна на силата на звука**

Увеличаване на силата на звука се извършва чрез задържане на натиснат бутон „+“. Намаляване на силата на звука се извършва чрез задържане на натиснат бутон „-“.

### **Промяна на гласа**

Промяната на гласа се извършва чрез натискане и задържане на бутона „Промяна на гласа“

### **Слушане на музика от карта microSD/ чрез USB**

Поставете носителите на музика: картата памет в гнездото TF/пендрайв – в гнездото USB. Високоговорителят автоматично ще премине в режим на възпроизвеждане. Изваждането на картата microSD/пендрайва ще доведе до връщане на устройството в предишния режим на работа.

### **Използване на микрофона**

След включване на устройството, микрофонът по подразбиране е включен. Гласът/Звукът трябва да се насочва директно отгоре на микрофона, тъй като сензорът за звук е насочващ.

### **Използване на кабел Audio-in**

1. Включете микрофона
  2. Включете кабела Audio-in в гнездото micro USB в микрофона.
  3. Другият край поставете в източника на звук (mini- jack).
  4. Включете музика на устройството, към което е включен микрофона, тя ще бъде възпроизвеждана през вградените тонколони в микрофона.
- В случай на включване с кабел Audio in, функцията Bluetooth е

автоматично изключвана.

## Регулиране на параметрите на микрофона

Микрофонът е оборудван с плъзгачи, които по плавен начин позволяват на промяна на параметрите на устройството. Преместването на плъзгача нагоре, позволява на увеличаване на дадения параметър. Преместването на надолу, води до намаляване на дадения параметър.

Фирма TelForceOne S.A. декларира, че продуктът изпълнява основните изисквания и останалите приложими разпоредби на директива 2014/53/UE. Декларацията е публикувана с възможност за изтегляне на уеб страницата на продукта в сайта <https://sklep.telforceone.pl/en-gb/product/2209942/2225576/mikrofon-bluetooth-z-glosnikiem-forever-bms-300-czarny>

CZ

CZ

Děkujeme za nákup výrobku značky Forever. Před použitím se seznamte s tímto návodem k používání a uschovejte jej pro další použití. Nerozkládejte zařízení – veškeré opravy je oprávněn provádět pouze servisní technik. Používejte pouze originální díly a vybavení dodané výrobcem. Zařízení chraňte před přímým vlivem vody, vlhka, slunečních paprsků, ohně nebo jiných tepelných zdrojů. Doufáme, že výrobek Forever splní Vaše očekávání.

## Popis obrázku

1. Mikrofon
2. Zapni/Vypni zařízení
3. Play/Pause
4. Předchozí píseň
5. Další píseň.
6. Mikrofon slider
7. Zvyš hlasitost
8. Zmenši hlasitost
9. Nastavení efektu ozvěny
10. Změna hlasu (4 režimy)
11. Nabíjecí konektor 5V DC
12. Čtečka karet microSD
13. Funkce Audio-in
14. Výstup USB

## Specifikace:

Kondenzátorový mikrofon  
Výkon reproduktorů: 3W  
Frekvenční pásmo: 100HZ-10KHZ.  
Maximální výkon: >115dB 1Khz THD <1%.  
Zabudovaná baterie: Li-Ion 1500mAh.

Bluetooth: 4.0  
Reverb režim: echo reverb  
Napájecí napětí: 5 V DC  
Provozní doba na baterie: až 6 hodin  
Doba nabíjení: 2 hodiny

## Nabíjení

Připojte USB kabel/micro USB kabel dodaný v balení k napájecímu zdroji s napětím 5 V DC. Napájecím zdrojem může být síťová nabíječka s USB výstupem. Druhý konec kabelu zapojte do micro USB zdířky v mikrofonu. Nabíjení je signalizováno červenou LED diodou na tlačítku přepínače. Při plném nabití led dioda zhasne. V případě plného nabití mikrofonu ho odpojte od zdroje napájení.

## Zapnutí

Stiskněte a podržte tlačítko zapnuto/vypnuto na mikrofonu, dokud se nerozsvítí LED na přepínači.

## Vypnutí

Stiskněte a podržte tlačítko zapnuto/vypnuto. Když uvolníte tlačítko mikrofon se vypne a LED na spínači zhasne.

## Párování vestavěných reproduktorů s telefonem

1. Zapněte mikrofon.
2. Spusťte funkci Bluetooth na telefonu.
3. Vyhledejte zařízení „BMS-300“.
4. Při párování zařízení, můžete být požádáni o zadání kódu PIN. Standardní kód je „0000“.

Pokud připojíte kabel Audio-in do micro USB zdířky, Bluetooth připojení se přeruší.

## Přehrávání hudbu s vestavěnými reproduktory (Bluetooth)

1. Spárujte mikrofon s vaším telefonem.
2. V telefonu zapněte hudební aplikaci.
3. Spusťte přehrávání hudby.

Změna skladeb a posouvání je možné v rámci hudební aplikace.

## Změna písň

Změnu písň provedete stisknutím tlačítka „< „ o „>“.

## Změna hlasitosti

Zvýšení hlasitosti provedte přidržením tlačítka „+“. Snížení hlasitosti provedte přidržením tlačítka „-“.

## Změna hlasu

Změna hlasu se provádí stisknutím a podržením tlačítka „Změnit hlas“

## Odposlech hudby z microSD karty / přes USB

Do zásuvky TF vložte paměťovou kartu / do USB zásuvky – Flash disk, na kterém je uložena hudba. Reprodaktor se automaticky přepne na režim přehrávání. Vytáhnutím microSD karty / Flash disku způsobíte návrat do předchozího režimu práce.

## Používání mikrofonu

Když zapnete mikrofon je ve výchozím nastavení zapnut. Hlas/zvuk musí směřovat přímo z vrcholu mikrofonu, protože senzor zvuku je směrový.

## Používání Audio-in kabelu

1. Zapněte mikrofon.
2. Připojte Audio-in kabel do micro USB zdíčky v mikrofonu.
3. Druhý konec zapojte do zdroje zvuku (minijack).
4. Spusťte hudbu na zařízení, ke kterému je připojen mikrofon, bude přehrána pomocí zabudovaných reproduktorů v mikrofonu.

V případě připojení Audio kabelu, je automaticky zakázána funkce Bluetooth.

## Úprava parametrů mikrofonu

Mikrofon je vybaven jezdcí, které umožňují plynulou změnu parametrů zařízení. Přesunutím jezdce nahoru zvýšíte daný parametr. Přesunutím jezdce nadolu snížíte daný parametr.

Společnost TelForceOne S.A. prohlašuje, že je výrobek v souladu se základními požadavky a dalšími příslušnými ustanoveními směrnice 2014/53/UE. Prohlášení o shodě je také umístěno – s možností stažení – na webových stránkách výrobku <https://sklep.telforceone.pl/en-gb/product/2209942/2225576/mikrofon-bluetooth-z-glosnikiem-forever-bms-300-czarny>

DE

DE

Herzlichen Dank für den Einkauf der Forever-Marke. Machen Sie sich vor dem Gebrauch mit der Gebrauchsanleitung vertraut und behalten Sie sie für die Zukunft. Schrauben Sie die Einrichtung nicht allein auseinander – alle Reparaturen sollen von dem Servicetechniker ausgeführt werden. Gebrauchen Sie nur und ausschließlich originelle Teile und originelles Zubehör, die vom Produzenten geliefert werden. Die Einrichtung soll nicht der Wirkung von Wasser, Feuchtigkeit, Sonnenstrahlen, Feuer oder einer anderen Wärmequelle ausgesetzt werden. Wir hoffen, dass das Produkt Forever Ihre Erwartungen erfüllt.

## Beschreibung der Zeichnung

1. Mikrofon
2. Das Gerät einschalten/ausschalten
3. Play/Pause
4. Vorheriges Lied
5. Nächstes Lied
6. Mikrofonschiebereglер
7. Lautstärke erhöhen
8. Lautstärke reduzieren

9. Echoregler
10. Stimmwechsel (4 Modi)
11. 5 V DC Ladeanschluss.
12. MicroSD-Karten-Steckplatz.
13. Audio-In-Funktion
14. USB-Ausgang

### **Eigenschaften:**

Kondensatormikrofon

Lautsprecherleistung: 3W

Frequenz: 100HZ-10KHZ.

Maximale Verstärkung: >115dB 1Khz THD <1%.

Integrierter Akku: Li-Ion 1500mAh.

Bluetooth: 4.0

Echoregler

Versorgungsspannung: 5V DC

Arbeitszeit mit Akku: bis 6 Stunden

Ladezeit: 2 Stunden

DE

### **Laden**

Schließen Sie das mitgelieferte USB-/Micro-USB-Kabel an eine Versorgungsquelle mit einer Spannung von 5 V DC. Als Versorgungsquelle kann ein Netzladegerät mit USB-Ausgang dienen. Das andere Kabelende stecken Sie in den Micro-USB-Steckplatz des Mikrofons. Der Ladevorgang wird durch das Aufleuchten der roten LED an der Einschalttaste angezeigt. Nach der vollständigen Aufladung erlischt die LED. Trennen Sie das vollständig aufgeladene Mikrofon von der Versorgungsquelle.

### **Einschalten**

Halten Sie die Einschalttaste des Mikrofons gedrückt, bis die LED an der Einschalttaste aufleuchtet.

### **Ausschalten**

Halten Sie die Einschalttaste gedrückt. Nach dem Loslassen der Einschalttaste schaltet sich das Mikrofon aus und die LED an der Einschalttaste erlischt.

### **Integrierte Lautsprecher mit einem Handy koppeln**

1. Schalten Sie das Mikrofon ein.
2. Schalten Sie Bluetooth im Handy ein.
3. Finden Sie das Gerät „BMS-300“
4. Während der Kopplung kann die Eingabe einer Geheimzahl (PIN) erforderlich sein. Der Standardcode ist „0000“.

### **Musik über den integrierten Lautsprecher abspielen (Bluetooth)**

1. Koppeln Sie das Mikrofon mit einem Handy.
2. Aktivieren Sie eine Anwendung zur Musikwiedergabe auf dem Handy.
3. Starten Sie die Musikwiedergabe.

Das Wechseln sowie das Vor- und Zurückspulen der Tracks sind mit der Musikanwendung möglich.

## Den Song wechseln

Den Song wechseln erfolgt durch Drücken der Taste „<“ oder „>“.

## Lautstärke ändern

Das Erhöhen der Lautstärke erfolgt durch gedrückt-Halten der Taste „+“. Die Reduzierung der Lautstärke erfolgt durch gedrückt-Halten der Taste „-“.

## Stimmwechsel

Stimmwechsel erfolgt durch Drücken der Taste „Stimmwechsel“.

## Musik von der MicroSD-Karte/ mit USB abspielen

Stecken Sie die Speicherkarte in den TF-Steckplatz oder den USB-Stick in den USB-Steckplatz, auf denen sich die Musikdateien befindet. Der Lautsprecher wird automatisch in den Wiedergabemodus geschaltet. Durch Herausziehen der MicroSD-Karte / des USB-Sticks gelangen Sie zum vorherigen Betriebsmodus.

## Mikrofon verwenden

Sobald das Mikrofon eingeschaltet wird, ist es aktiv. Stimmen/Töne sind direkt von oben zu richten, weil es sich beim Tonsensor des Mikrofons um einen Richtkondensator handelt.

## Audio-In-Kabel verwenden

1. Schalten Sie das Mikrofon ein.
  2. Schließen Sie das Audio-In-Kabel an den Micro-USB-Steckplatz des Mikrofons an.
  3. Das andere Kabelende stecken Sie in eine Tonquelle (Mini-Klinkenstecker).
  4. Starten Sie die Musikwiedergabe im Gerät, mit dem das Mikrofon verbunden ist; die Musik wird über die im Mikrofon integrierten Lautsprecher wiedergegeben.
- Falls das Audio-In-Kabel angeschlossen wird, schaltet sich die Bluetooth-Funktion automatisch aus.

## Mikrofonparameter einstellen

Das Mikrofon ist mit Schieberegler ausgestattet, mit denen seine Parameter stufenlos eingestellt werden können. Das Verschieben eines Reglers nach oben erhöht den jeweiligen Parameter. Das Verschieben eines Reglers nach unten mindert den jeweiligen Parameter.

Firma TelForceOne S.A. erklärt hiermit, dass das Produkt mit den prinzipiellen Anforderungen und anderen entsprechenden Regelungen der Richtlinie 2014/53/UE konform ist. Die Erklärung wurde auch auf der Internetseite des Produktes platziert: <https://sklep.telforceone.pl/en-gb/product/2209942/2225576/mikrofon-bluetooth-z-glosnikiem-forever-bms-300-czarny>; sie kann auch heruntergeladen werden.

Gracias por la compra del producto de marca Forever. Antes de usar el producto, lea la siguiente manual y guárdela. No desmonte el producto usted mismo- las reparaciones deben ser realizadas por un técnico de servicio. Use sólo las piezas originales y accesorios suministrados por el fabricante. El aparato no debe ser expuesto al agua directa, la humedad, la luz del sol, fuego u otras fuentes de calor. Esperamos que el producto Forever satisfaga sus expectativas.

### Descripción del dibujo

1. Micrófono
2. Encender / Apagar la unidad
3. Play/Pause
4. Música anterior
5. Música siguiente.
6. Deslizador de micrófono
7. Aumentar volumen
8. Reducir volumen
9. Regulación del efecto eco
10. Cambio de voz (4 modos)
11. Conector de carga 5 V DC
12. Ranura de las tarjetas microSD
13. Función Audio-in
14. Salida USB

### Especificaciones:

Micrófono de capacidad

Potencia de los altavoces: 3W

Ancho de banda: 100HZ-10KHZ.

Amplificación máxima: >115dB 1Khz THD <1%.

Batería incorporada: Li-Ion 1500mAh.

Bluetooth: 4.0

Función efecto eco

Tensión de alimentación: 5V DC

Tiempo de trabajo con batería: hasta 6 horas

Tiempo de carga: 2 horas

### Carga

Conecte el cable USB/micro USB incluido en la entrega a una fuente de alimentación con una tensión de 5 V DC. La fuente de alimentación puede ser un cargador de red con salida USB. Meta el otro extremo del cable en la toma micro USB del micrófono. La carga está señalizada mediante el encendido del diodo LED rojo en el botón del interruptor. Después de cargarse totalmente, el diodo se apaga. Cuando el micrófono esté totalmente cargado desenchúfelo de la fuente de alimentación.



## Encendido

Pulse y mantenga pulsado el botón del interruptor en el micrófono hasta que se encienda el diodo en el interruptor.

## Apagado

Pulse y mantenga pulsado el botón del interruptor. Después de soltar el botón, el micrófono se apagará y el diodo LED en el interruptor se apagará.

## Emparejar los altavoces incorporados con el teléfono

1. Encienda el micrófono.
2. Inicie la conexión Bluetooth en el teléfono.
3. Busque el dispositivo con el nombre „BMS-300”
4. Al emparejar los dispositivos, puede que se solicite al usuario el código PIN. El código estándar es “0000”.

## Reproducir música desde los altavoces incorporados (Bluetooth)

1. Empareje el micrófono con el teléfono.
2. En el teléfono encienda la aplicación de música.
3. Inicie la reproducción de música.

Se pueden cambiar las canciones y rebobinarlas desde el nivel de la aplicación de música.

## Cambio de la música

Para cambiar de la música pulse el botón „<” o „>”.

## Cambio de volumen

Para aumentar el volumen mantenga pulsado el botón „+”. Para reducirlo mantenga pulsado el botón „-”.

## Cambio de voz

El cambio de voz se realiza presionando y manteniendo presionado el botón „Cambio de voz”.

## Reproducción de música de la tarjeta microSD / a través de USB

Inserte la tarjeta de memoria en las ranuras TF / en la ranura USB, el pendrive con música. El altavoz automáticamente empezará a reproducir. Al retirar la tarjeta microSD / el pendrive se volverá al modo anterior de funcionamiento.

## Usar el micrófono

Después de encender el dispositivo, el micrófono está encendido por defecto. La voz/el sonido debe dirigirse directamente desde la parte superior del micrófono, ya que el sensor de sonido es direccional.

## Usar el cable Audio-in

1. Encienda el micrófono.
2. Conecte el cable Audio-in en la toma micro USB del micrófono.
3. Meta el otro extremo en la fuente de sonido (mini-jack).
4. Inicie la música en el dispositivo al que está conectado el micrófono, esta se reproducirá a través de los altavoces incorporados en el micrófono.

En caso de conectar el cable Audio-in, la función Bluetooth se apagará automáticamente.

## Regular los parámetros del micrófono

El micrófono está equipado con cursores que permiten cambiar los parámetros del dispositivo con fluidez. Moviendo el cursor hacia arriba, se aumenta el parámetro dado. Moviendo el curso hacia abajo, se reduce el parámetro dado.

La compañía TelForceOne S.A. declara que el producto cumple con los requisitos y otras disposiciones relevantes de la Directiva 2014/53/UE. La declaración puede descargar de la página web <https://sklep.telforceone.pl/en-gb/product/2209942/2225576/mikrofon-bluetooth-z-glosnikami-forever-bms-300-czarny>

## FI

## FI

Kiitos Forever-tuotteen ostamisesta. Tutustu käyttöohjeeseen ennen käyttöä, ja säästä se myöhempää tarvetta varten. Älä yritä purkaa laitetta, kaikki huoltotoimenpiteet tulisi teettää valtuutetulla ammattilaisella. Käytä vain valmistajan alku-eräisösiä ja -tarvikkeita. Laitetta ei tulisi altistaa kosteudelle tai lämmölle, kuten suoralle auringonpaisteelle. Toivomme Forever-tuotteesi täyttävän odotuksesi.

## Piirroksen kuvaus

1. Mikrofoni
2. Kytke laite päälle-pois päältä
3. Play/Pause
4. Edellinen kappale.
5. Seuraava kappale
6. Mikrofonin liukusäädin
7. Lisää äänenvoimakkuutta
8. Pienennä äänenvoimakkuutta
9. Kaikutehon säätö
10. Voice muutos (4 tilaa)
11. Latauspistorasia 5V DC
12. MicroSD-liitin
13. Audio-in-toiminto
14. USB-ulostulo

## Tekniset tiedot

Kapasitiivinen mikrofoni  
Kaiuttimien teho: 3W  
Kaistaleveys: 100HZ-10KHZ.  
Maksimivahvistus: >115dB 1Khz THD <1%.  
Sisäänrakennettu akku: Li-Ion 1500mAh.  
Bluetooth: 4.0  
Kaikuvaikutus  
Syöttövirran jännite: 5V DC

Akun toiminta-aika: до 6 tuntiin asti

Latausaika: 2 tuntia

## Lataus

Yhdistä settiin sisältyvä USB- / micro USB-kaapeli 5 V DC virtalähteeseen. Virtalähde voi olla verkkovirtalaturin USB-lähtö. Kytke kaapelin toinen pää mikrofonin micro USB-pistorasiaan. Latauksen ilmaisee punaisen LED-diodin palaminen kytkinpainikkeessa. Täyteen lataamisen jälkeen diodi sammuu. Kun mikrofoni on täyteen ladattu, irrota se virtalähteestä

## Päälle kytkentä

Paina ja pidä painettuna mikrofonin kytkintä kytkimen diodin syttymiseen asti.

## Pois päältä kytkentä

Paina ja pidä painettuna kytkinpainiketta. Painikkeen vapauttamisen jälkeen mikrofoni kytketty pois päältä ja kytkimen LED-diodi sammuu.

## Pariliitoksen muodostaminen sisäänrakennettujen kaiuttimien ja puhelimen välille

1. Kytke mikrofoni päälle.
2. Käynnistä puhelimen Bluetooth-yhteys.
3. Намерете устройството с наименование „BMS-300“.
4. Pariliitoksen muodostamisen aikana laitteiden välille käyttäjältä saatetaan pyytää PIN-koodin antamista. Vakiokoodi on "0000".

Jos Audio-in-kaapeli yhdistetään micro USB-pistorasian alle, Bluetooth-yhteys katkeaa.

## Musiikin kuunteleminen sisäänrakennetuista kaiuttimista (Bluetooth)

1. Muodosta pariliitos mikrofonin ja puhelimen välille.
2. Kytke puhelimessa päälle musiikkisovellus.
3. Käynnistä musiikin toisto.

Kappaleiden vaihto ja kelaus on mahdollista musiikkisovelluksesta käsin.

## Kappaleen vaihto

Kappale vaihdetaan painamalla „< „ tai „>“.

## Äänenvoimakkuuden säätö

Äänenvoimakkuutta lisätään pitämällä painettuna „+“ painiketta. Äänenvoimakkuutta pienennetään pitämällä painettuna „-“ painiketta.

## Voice muutos

Kappale vaihdetaan painamalla "Voice muutos" painiketta.

## Musiikin kuuntelu microSD-kortilta/ USB:n kautta

Laita TF-liittimeen muistikortti/USB-porttiin muistiikku, jolla on tallennettu

musiikki. Kaiutin automaattisesti siirtyy toistotilaan. Kun poistat microSD-kortin/muistitikun, laite palaa entiseen tilaan.

## Mikrofonin käyttö

Laitteen päälle kytkennän jälkeen mikrofoni kytkeytyy päälle oletuksena. Ääni on suunnattava suoraan mikrofonin yläpuolelta, koska äänianturi on suunnattu.

## Audio-in-kaapelin käyttö

1. Kytke mikrofoni päälle.
2. Kytke Audio-in-kaapeli mikrofonin micro USB-pistorasiaan.
3. Kytke toinen pää äänilähteeseen (mini-jack).
4. Käynnistä musiikki siinä laitteessa, johon mikrofoni on yhdistetty, silloin musiikki toistetaan mikrofonin sisäänrakennetuista kaiuttimista.

Jos Audio-in kaapeli on kytketty, Bluetooth-toiminto kytkeytyy automaattisesti pois päältä.

## Mikrofonin parametrien säätö

Mikrofoni on varustettu liukusäätimillä, jotka mahdollistavat laitteen parametrien portaattoman muuttamisen. Liukusäätimen siirto ylöspäin suurentaa kyseistä parametria. Siirto alaspäin alentaa kyseistä parametria.

FR

TelForceOne S.A takaa tuotteen olevan yhteensopiva ja täyttävän olennaisin osin 2014/53/UE direktiivin vaatimukset. Vaatimustenmukaisuustodistus on ladattavissa verkkosivulta <https://sklep.telforceone.pl/en-gb/product/2209942/2225576/mikrofon-bluetooth-z-glosnikiem-forever-bms-300-czarny>

FR

Merci d'avoir acheté le produit de la marque Forever. Avant de l'utiliser, merci de lire attentivement le manuel pour en savoir plus sur les fonctions et le mode d'opération. Ne pas chercher à démonter, modifier ni réparer la caméra embraquée vous-même. Toutes les réparations devraient être fait par un technicien de service. Nous espérons le produit Forever répondra à vos attentes.

## Description du dessin

1. Microphone
2. Activer/Désactiver le dispositif
3. Play/Pause
4. La piste précédente
5. Piste suivante
6. Curseur de microphone
7. Augmentez le volume
8. Baissez le volume
9. Réglage de l'effet écho
10. Changement de voix (4 modes)

11. Connecteur de charge 5 V DC
12. Port pour les cartes microSD
13. Fonction entrée audio
14. Prise USB

### **Spécification:**

Microphone capacitif

Puissance des haut parleurs : 3W

Bande passante : 100HZ-10KHZ.

Gain maximal : >115dB 1Khz THD <1%.

Batterie intégrée : Li-Ion 1500mAh.

Bluetooth: 4.0

L'effet écho

Tension d'alimentation : 5V DC

Autonomie sur batterie : jusqu'à 6 heures

Temps de charge : 2 heures

### **Charge**

Connectez le câble USB/micro USB fourni dans le kit à une source d'alimentation à une tension maximale de 5 V CC. La source d'alimentation peut être un chargeur sortie avec une sortie USB. Branchez l'autre extrémité du câble dans la prise micro USB du microphone. Pendant le chargement, la diode LED rouge sur le bouton de l'interrupteur s'allume. Quand la charge est complète, la diode s'éteint. Quand le microphone est complètement chargé, déconnectez-le de la source d'alimentation.

### **Mise en marche**

Appuyez et maintenez enfoncé le bouton de l'interrupteur du microphone jusqu'à ce que la diode sur l'interrupteur s'allume.

### **Arrêt**

Appuyez et maintenez enfoncé le bouton de l'interrupteur. Quand le bouton est relâché, le microphone est désactivé et la diode sur l'interrupteur s'éteint.

### **Jumelage des haut-parleurs intégrés à votre téléphone**

1. Activez le microphone.
2. Activez la connectivité Bluetooth dans le téléphone.
3. Trouvez le dispositif portant le nom „BMS-300”
4. Pendant le jumelage des dispositifs, vous pouvez être demandés à introduire un code. Le code par défaut est « 0000 ».

Si vous connectez le câble d'entrée audio sous la prise micro USB, la communication Bluetooth sera interrompue.

### **Lecture de la musique sr les haut-parleurs intégrés (Bluetooth)**

1. Jumelez votre microphone avec le téléphone.

2. Sur votre téléphone, activez l'application musique.
3. Lancez la lecture de la musique.

Le changement des chansons et défilement sont possibles à partir de l'application musique.

### **Changement de piste**

On change la piste en appuyant sur la touche „<” ou „>”.

### **Modification du volume**

On augmente le volume en maintenant sur la touche „+”. On baisse le volume en maintenant sur la touche „-”.

### **Changement de voix**

Le changement de voix est effectué en maintenant enfoncé le bouton „ Changement de voix ”.

### **Lecture de la musique de la carte microSD / de la clé USB**

Insérez au port TF la carte de mémoire / au port USB - la clé USB avec la musique. L'enceinte passe en mode de lecture automatiquement. Après avoir enlevé la carte microSD/la clé USB, le dispositif

FR

### **Utilisation du microphone**

Après la mise en marche du dispositif, le microphone est activé par défaut. La voix ou la source de son doivent être dirigée directement vers la partie supérieure du microphone car le capteur du son directionnel.

### **Utilisation du câble d'entrée audio**

1. Activez le microphone.
2. Branchez le câble d'entrée audio dans la prise micro USB du microphone.
3. Branchez l'autre extrémité à la source audio (mini-jack).
4. Démarrez la musique sur le périphérique auquel le microphone est connecté, elle sera diffusée par les haut-parleurs intégrés dans le microphone.

Si la câble d'entrée audio est branché, la fonctionnalité Bluetooth est désactivée automatiquement.

### **Réglage des paramètres du microphone**

Le microphone est équipé des curseurs qui permettent de changer les paramètres du dispositif d'une manière fluide. Un déplacement du curseur vers le haut augmente la valeur du paramètre donné. Un déplacement vers le bas réduit la valeur du paramètre donné.

La société TelForceOne S.A. déclare que le produit est conforme aux exigences essentielles et aux autres dispositions pertinentes de la directive 2014/53/UE. La déclaration est également fournie avec la possibilité de télécharger sur la page du produit sur le site <https://sklep.telforceone.pl/en-gb/product/2209942/2225576/mikrofon-bluetooth-z-glosnikami-forever-bms-300-czarny>

Ευχαριστούμε για αγορά προϊόντων της μάρκας Forever. Πριν να χρησιμοποιήσετε το προϊόν εξοικειωθείτε με τις παρούσες οδηγίες χρήσης και φυλάξτε τις για μελλοντική χρήση. Μην ξεβιδώσετε τη συσκευή μόνισας - όλες οι επισκευές πρέπει να εκτελεστούν από τον υπάλληλο υπηρεσίας „Σερβίς“. Χρησιμοποιήστε μόνο και αποκλειστικά τα γνήσια εξαρτήματα και αξεσουάρ παραδεδωμένα από τον κατασκευαστή. Η συσκευή δεν επιτρέπεται να εκτεθεί στην άμεση επίδοση νερού, υγρασίας, ακτινοβολίας, φλόγας ή άλλης πηγής θερμότητας. Ελπίζουμε ότι το προϊόν της Forever θα ικανοποιήσει τις επιθυμίες σας.

## Οδηγός γρήγορης εκκίνησης

1. Μικρόφωνο
2. Ενεργ./Ανεργ. συσκευής
3. Αναπαραγωγή/Παύση
4. Ρυθμιστής μικροφώνου.
5. επόμενο τραγούδι
6. ρυθμιστικό μικρόφωνο
7. Αύξηση έντασης ήχου
8. Μείωση έντασης ήχου
9. Έλεγχος έντασης ήχου
10. Αλλαγή φωνής (4 λειτουργίες)
11. Υποδοχή φόρτισης 5 V DC
12. Υποδοχή κάρτας microSD
13. Λειτουργία Audio-in
14. Έξοδος USB

## προδιαγραφή:

Πυκνωτικό μικρόφωνο  
 Ισχύς ηχείων: 3W  
 Απόκριση συχνότητας: 100HZ-10KHZ.  
 Μέγιστη ενίσχυση: >115dB 1Khz THD <1%.  
 Ενσωματωμένη μπαταρία: Li-Ion 1500mAh.  
 Bluetooth: 4.0  
 Του εφέ της ηχούς  
 Τάση τροφοδοσίας: 5V DC  
 Διάρκεια ζωής της μπαταρίας: 6 ώρες  
 Χρόνος φόρτισης: 2 ώρες

## Φόρτιση

Συνδέστε το καλώδιο USB / micro USB που παρέχεται με την πηγή μέγιστης τάσης τροφοδοσίας 5 V DC. Πηγή ενέργειας μπορεί να αποτελέσει ένας φορτιστής με έξοδο USB. Το καλώδιο από την υποδοχή micro USB να το συνδέσετε με την υποδοχή micro USB του μικροφώνου. Η φόρτιση υποδεικνύεται από ένα κόκκινο φωτάκι LED στο κουμπί του διακόπτη που

ανάβει για να σημάνει την φόρτιση. Όταν φορτιστεί πλήρως το μικρόφωνο, η ενδεικτική λυχνία σβήνει. Όταν φορτιστεί πλήρως το μικρόφωνο, απουσνδέστε το από την πηγή τροφοδοσίας

## Ενεργοποίηση

Πατήστε και κρατήστε πατημένο το κουμπί του διακόπτη του μικροφώνου μέχρι τη στιγμή που θα ανάψει το φωτάκι LED στο διακόπτη.

## Απενεργοποίηση

Πατήστε και κρατήστε πατημένο το κουμπί του διακόπτη. Μετά την απελευθέρωση του, το μικρόφωνο απενεργοποιείται και το φωτάκι LED στο διακόπτη θα σβήσει.

## Συζευξη των ενσωματωμένων ηχείων με το τηλέφωνο

1. Ενεργοποιήστε το μικρόφωνο.
2. Ενεργοποιήστε τη λειτουργία Bluetooth στο τηλέφωνο.
3. Αναζητήστε τη συσκευή με την ονομασία „BMS-300”
4. Κατά τη διάρκεια της διαδικασίας σύζευξης ο χρήστης ίσως χρειαστεί να εισάγει ένα κωδικό. Ο συνήθης κωδικός PIN είναι „0000”.

Όταν συνδέετε ένα καλώδιο Audio -in στην υποδοχή micro USB, η συνδεσιμότητα Bluetooth θα διακοπεί.

## Αναπαραγωγή μουσικής με τα ενσωματωμένα ηχεία (Bluetooth)

1. Συζευξτε το μικρόφωνο με το τηλέφωνό σας.
2. Στο τηλέφωνό σας, ενεργοποιήστε την μουσική εφαρμογή.
3. Ξεκινήστε την αναπαραγωγή μουσικής.

Η αλλαγή των κομματιών και η μετάβαση από το ένα στο άλλο είναι δυνατή με την μουσική εφαρμογή.

## Αλλαγή τραγουδιού

Η αλλαγή τραγουδιού γίνεται με το πάτημα του πλήκτρου „<” ή „>”.

## Αλλαγή έντασης ήχου

Η αύξηση της έντασης γίνεται με το πατεταμένο πάτημα του πλήκτρου „+”. Η μείωση της έντασης γίνεται με το πατεταμένο πάτημα του πλήκτρου „-”.

## Αλλαγή φωνής

Η αλλαγή φωνής γίνεται με το πάτημα του κουμπιού „Αλλαγή φωνής”

## Ακρόαση μουσικής από κάρτα microSD/μέσω USB

Στην υποδοχή TF θα πρέπει να εισάγετε κάρτα μνήμης/στην υποδοχή USB - ένα στικάκι, στα οποία βρίσκεται η μουσική. Το ηχείο τίθεται αυτόματα σε λειτουργία αναπαραγωγής. Η αφαίρεση της κάρτας microSD/στικάκι προκαλεί την επιστροφή στην προηγούμενη κατάσταση λειτουργίας.

## Χρήση του μικροφώνου

Αφού ενεργοποιήσετε τη συσκευή, το μικρόφωνο ενεργοποιείται από



προεπιλογή. Η φωνή/ Ο ήχος θα πρέπει να κατευθύνεται από την κορυφή του μικροφώνου επειδή ο αισθητήρας του ήχου είναι κατευθυντικός.

## Χρήση του καλωδίου Audio -in

1. Ενεργοποιήστε το μικρόφωνο.
2. Συνδέστε το καλώδιο Audio-in στην υποδοχή micro USB του μικροφώνου.
3. Συνδέστε το άλλο άκρο σε μια πηγή ήχου (mini- jack).
4. Ξεκινήστε τη αναπαραγωγή μουσικής στη συσκευή με την οποία συνδέεται το μικρόφωνο, θα αναπαραχθεί μέσω των ενσωματωμένων ηχείων στο μικρόφωνο. Στην περίπτωση σύνδεσης του καλωδίου Audio in, η λειτουργία Bluetooth απενεργοποιείται αυτόματα.

## Ρύθμιση των παραμέτρων του μικροφώνου

Το μικρόφωνο είναι εξοπλισμένο με ολισθητήρες, που σας επιτρέπουν να αλλάξετε ομαλά τις παραμέτρους της συσκευής. Μετακινώντας τον ολισθητήρα προς τα πάνω αυξάνουμε τη συγκεκριμένη παράμετρο. Μετακινώντας τον ολισθητήρα προς τα κάτω μειώνουμε τη συγκεκριμένη παράμετρο.

H ανώνυμη εταιρεία TelForceOne S.A. δηλώνει ότι το προϊόν είναι συμβατό με τις βασικές απαιτήσεις και άλλες σχετικές προβλέψεις της οδηγίας 2014/53/UE. Η δήλωση αυτή ακόμη αναρτήθηκε μαζί με τη δυνατότητα το κατέβασμά της στην ιστοσελίδα του σέρβις <https://sklep.telforceone.pl/en-gb/product/2209942/2225576/mikrofon-bluetooth-z-glosnikiem-forever-bms-300-czarny>

HU

Köszönjük, hogy a Forever márka termékét választotta. Használatbavétel előtt olvassa el a jelen használati útmutatót, és a jövőben is őrizze meg. Ne próbálja szétszerelni a készüléket – mindenfajta javítást csak szervizi dolgozó végezhet. Kizárólag a gyártó által szállított eredeti alkatrészeket és kiegészítőket használja. Ne tegye ki a készüléket víz, nedvesség, napsugárzás, tűz vagy más hőforrások közvetlen hatásának. Reméljük, hogy a Forever termék megfelel elvárásainak.

## Képismerető

1. Mikrofon
2. Készülék be-/kikapcsolása
3. Play/Pause
4. Előző zeneszám
5. Következő zeneszám
6. Mikrofon csúszka
7. Növelje a hangerőt
8. Hangerő csökkentése
9. Echo hangerőszabályzó
10. Hangváltás (4 üzemmód)

HU

11. 5 V DC töltés csatlakozó
12. MicroSD kártya foglalat
13. Audio-in funkció
14. USB kimenet

## **Specifikáció:**

Kondenzátoros mikrofon  
Hangszórók teljesítménye: 3W  
Frekvenciatartomány: 100HZ-10KHZ.  
Maximális erősítés: >115dB 1Khz THD <1%.  
Beépített akkumulátor: Li-Ion 1500mAh.  
Bluetooth: 4.0  
Reverb mód: echo reverb.  
Tápfeszültség: 5V DC  
Üzemidő akkumulátorról: 6 óra  
Töltési idő: 2 óra

## **Töltés**

Csatlakoztassa az USB/micro USB kábelt az 5 V DC feszültségű tápforráshoz. Tápforrásként szolgálhat USB kimenettel rendelkező hálózati töltő. A kábel másik végét csatlakoztassa a mikrofon micro USB bemenetébe. A töltést a kapcsológomb piros LED fénye jelzi. Teljes feltöltés után a LED kialszik. Ha a mikrofon teljesen feltöltődött, kapcsolja le a tápforrásról.

## **Bekapcsolás**

Nyomja meg és tartsa nyomva a mikrofon kapcsolóját, amíg a dióda a kapcsolón ki nem gyullad.

## **Kikapcsolás**

Nyomja meg és tartsa nyomva a kapcsolót. A kapcsoló elengedését követően a mikrofon bekapcsol, a LED lámpa pedig kialszik.

## **Beépített hangszórók párosítása telefonnal**

1. Kapcsolja be a mikrofont.
2. Kapcsolja a telefont Bluetooth üzemmódba.
3. Keresse meg a „BMS-300” nevű eszközt.
4. Párosításakor az eszköz kérheti a felhasználót a PIN kód megadására. Az alapértelmezett kód „0000”.

Ha az Audio-in kábelt a micro USB bemenethez csatlakoztatja, a Bluetooth kapcsolat megszakad.

## **Zenehallgatás a beépített hangszórókkal (Bluetooth)**

1. Párosítsa a mikrofont a telefonnal.
2. A telefonon kapcsolja be a zenei alkalmazást.
3. Indítsa el a lejátszást.

A számok közötti váltás és ugrás a számban a zenei alkalmazásban lehetséges.

## Zenezám váltása

A zenezámot a „< „ vagy a „>” gomb megnyomásával kell váltani.

## Hangerő változtatása

A hangerőt a „+” gomb megnyomva tartásával lehet növelni. A hangerőt az „-” gomb megnyomva tartásával lehet csökkenteni.

## A hangváltozás

A hangváltoztatás a „Hang váltása” gomb megnyomásával és nyomva tartásával történik

## Zene hallgatása microSD kártyáról/ USB-n keresztül

A TF foglalatba be kell tenni a memóriakártyát/az USB csatlakozóba a pendrive-ot, amin a zene található. Hangszóró automatikusan átlép lejátszás üzemmódba. Ha kihúzza a microSD kártyát/pendrive-ot, visszatér az előző üzemmódba.

## A mikrofon használata

Az eszköz bekapcsolása után a mikrofon alapértelmezés szerint bekapcsolt állapotban van. A hangot közvetlenül a mikrofon teteje felé kell irányítani, mert a szenzor irányérzékeny.

## Audio-in kábel használata

1. Kapcsolja be a mikrofont.
2. Csatlakoztassa az Audio-in kábelt a mikrofon micro USB bemenetéhez.
3. A kábel másik végét pedig a hangforráshoz (mini jack).
4. Indítsa el a lejátszást az eszközön, amivel a mikrofont összekapcsolta, és a zene a mikrofon beépített hangszóróiból fog megszólalni.

Audio-in kábel csatlakoztatásakor a Bluetooth funkció automatikusan kikapcsol.

## A mikrofon paramétereinek szabályozása

A mikrofonon csúszógombok vannak, amik lehetővé teszik az eszköz paramétereinek gördülékeny változtatását. A csúszógomb eltolása felfelé fokozza az adott paramétert. A csúszógomb eltolása lefelé mérsékeli az adott paramétert.

A TelForceOne S.A. cég kijelenti, hogy a termék megfelel az 2014/53/UE irányelv fő követelményeinek és egyéb vonatkozó rendelkezéseinek. Ez a nyilatkozat a <https://sklep.telforceone.pl/en-gb/product/2209942/2225576/mikrofon-bluetooth-z-glosnikiem-forever-bms-300-czarny>

IT

Grazie per aver scelto un prodotto Forever. Prima dell'utilizzo leggere attentamente il manuale d'istruzioni. Non riparare né smontare l'unità, per evitare danni all'utilizzatore, rotture dell'apparecchio con conseguente perdita della garanzia. Siamo certi che il prodotto da voi scelto soddisfi al meglio le vostre aspettative.

IT

## Descrizione dei disegno

1. Microfono
2. Attiva/Disattiva il dispositivo
3. Riproduzione / Pausa
4. Passa alla traccia precedente
5. Passa alla traccia successiva
6. Corsore per microfono
7. Alza il volume
8. Abbassa il volume
9. Controllo del volume eco
10. Cambio di voce (4 modalità)
11. Giunto d'alimentazione 5 V DC.
12. Alloggiamento per schede micro USB
13. Funzione Audio-in
14. Connettore USB

## Specifiche:

Microfono a condensatore  
Potenza degli altoparlanti: 3W  
Larghezza di banda: 100HZ-10KHZ.  
Amplificazione massima: >115dB 1Khz THD <1%.  
Batteria integrata: Li-Ion 1500mAh.  
Bluetooth: 4.0  
Dell'effetto eco  
Tensione di alimentazione: 5V DC  
Durata della batteria: fino a 6 ore  
Tempo di ricarica: 2 ore

IT

## Caricamento

Collegare il cavo USB/micro USB in dotazione a una fonte di alimentazione con tensione i 5 V DC. La fonte di alimentazione può essere un caricabatterie da rete con l'uscita USB. Collegare l'altro terminale del cavo allo slot micro USB nel microfono. Il caricamento viene indicato dall'accensione del LED rosso sul pulsante di accensione. Quando il caricamento è completato il diodo si spegne. Dopo il completamento della ricarica del microfono scollegarlo dalla fonte di alimentazione.

## Accensione

Premere e tenere premuto il pulsante di accensione del microfono fino a quando non si accende il diodo sull'interruttore.

## Spegnimento

Premere e tenere premuto il pulsante di accensione. Dopo il rilascio del pulsante il microfono si spegne e si spegne anche il diodo LED sull'interruttore.

## Accoppiamento degli altoparlanti integrati con il telefono

1. Accendere il microfono.
2. Attivare la connessione Bluetooth nel telefono.
3. Trovare il dispositivo con il nome „BMS-300”
4. Durante l'accoppiamento dei dispositivi all'utente può essere richiesto il codice PIN. Codice standard è „0000”.

Nel caso del collegamento del cavo Audio-in allo slot micro USB la connessione Bluetooth verrà interrotta.

## Riproduzione della musica dagli altoparlanti integrati (Bluetooth)

1. Accoppiare il microfono con il telefono.
2. Attivare l'applicazione musicale sul telefono.
3. Avviare la riproduzione di musica.

Per cambiare e scorrere i brani si usa l'applicazione musicale.

## Cambia traccia

Si cambia la traccia premendo il pulsante „<” o „>”.

## Regolare il volume

Si aumenta il volume tenendo premuto il pulsante „+”. Si abbassa il volume tenendo premuto il pulsante „-”.

## Cambio di voce

Il cambio di voce viene effettuato premendo e tenendo premuto il pulsante „Cambia voce”

## Riproduzione di musica dalla scheda microSD/da un dispositivo Bluetooth

Inserire al porto TF la scheda di memoria / al porto USB - la chiavetta USB con la musica. L'altoparlante andrà in modalità di riproduzione automaticamente. Dopo aver rimosso la scheda microSD/la chiavetta USB, il dispositivo tornerà alla modalità precedente.

## Uso del microfono

Dopo l'attivazione del dispositivo il microfono è attivo di default. La voce/il suono devono essere indirizzati direttamente dalla parte superiore del microfono, perché il sensore del suono è direzionale.

## Uso del cavo Audio-in

1. Accendere il microfono.
2. Collegare il cavo Audio-in allo slot micro USB nel microfono.
3. Collegare l'altro terminale del cavo alla fonte audio (mini- jack).
4. Attivare la musica sul dispositivo a cui è collegato il microfono e la musica verrà riprodotta dagli altoparlanti integrati nel microfono.

Nel caso del collegamento del cavo Audio-in la funzione Bluetooth verrà automaticamente disattivata.

## Regolazione dei parametri del microfono

Il microfono è dotato di cursori che permettono di modificare in modo progressivo i parametri della macchina. Con lo spostamento del cursore verso alto il parametro aumenta. Con lo spostamento del cursore verso basso il parametro diminuisce.

La società TelForceOne S.A. Dichiara che il prodotto è conforme ai requisiti essenziali ed alle altre disposizioni pertinenti della direttiva 2014/53/UE. La dichiarazione è prevista anche con la possibilità di scaricare la pagina del prodotto sul sito <https://sklep.telforceone.pl/en-gb/product/2209942/2225576/mikrofon-bluetooth-z-glosnikami-forever-bms-300-czarny>

### LT

Dėkojame, kad įsigijote Forever markės produktą. Prieš naudojimą susipažinkite su šia instrukcija ir išsaugokite ją ateičiai. Neišmontuokite įrenginio savarankiškai - visus taisymus turi atlikti serviso darbuotojas. Naudokite vien tik originalias gamintojo pristatytas dalis ir aksesuarus. Negalima prileisti prie tiesioginio vandens, drėgmės, saulės spindulių, ugnies arba šilumos šaltinio poveikio įrenginiui. Tikimės, kad Forever produktas išpildys Jūsų lūkesčius.

### Paveikslo aprašymas

1. Mikrofonas
2. Įjunkite/išjunkite prietaisą
3. Play/Pause
4. Ankstesnis kūrinys
5. Sekantis kūrinys
6. Mikrofono slankiklis
7. Padidinkite garsumą
8. Sumažinti garsumą
9. Aido garsumo reguliavimas.
10. Balso keitimas (4 režimai)
11. 5 V DC įkrovimo jungtis
12. MicroSD kortelių lizdas
13. „Audio-in“ funkcija
14. USB prievadas

### Specifikacija:

Elektretinis mikrofonas

Garsiakalbių galia: 3 W

Dažnių juostos plotis: 100 Hz-10 kHz.

Didžiausias stiprinimas: >115 dB 1 kHz THD <1%.

Įmontuota baterija: Li-Ion 1500 mAh.

Bluetooth: 4.0  
Reverb režimas: echo reverb.  
Maitinimo įtampa: 5 V DC  
Veiksenos su baterija trukmė: iki 6 valandų  
Krovimo trukmė: 2 valandos

## **Krovimas**

Pridedamą USB / micro USB laidą prijungti prie 5 V DC įtampos maitinimo šaltinio. Maitinimo šaltinis gali būti tinklinis kroviklis su USB išvestimi. Kitą laidą galą įjungti į mikrofono micro USB lizdą. Krovimą rodo degantis raudonas jungiklio mygtuko LED diodas. Visiškai įkrovus diodas užgesa. Visiškai įkrovus mikrofoną atjungti nuo maitinimo šaltinio.

## **Įjungimas**

Paspausti ir prilaikyti mikrofono jungiklio mygtuką, kol užsidega jungiklio diodas.

## **Išjungimas**

Paspausti ir palaikyti jungiklio mygtuką. Atleidus mygtuką mikrofonas išjungiamas ir užgesa jungiklio LED diodas.

## **Garsiakalbių siejimas su telefonu**

1. Įjungti mikrofoną.
2. Įjungti telefono „Bluetooth“ ryšį.
3. Rasti prietaisą pavadinimu „BMS-300“
4. Siejant prietaisus naudotojo gali paprašyti įvesti PIN kodą. Standartinis kodas – „0000“.

Įjungus „Audio-in“ laidą į micro USB lizdą „Bluetooth“ ryšys nutraukiamas.

## **Muzikos leidimas iš garsiakalbių („Bluetooth“)**

1. Susieti mikrofoną su telefonu.
  2. Telefone paleisti muzikos programėlę.
  3. Paleisti muzikos atkūrimą.
- Kūrinius galima keisti ir persukti muzikos programėle.

## **Kūrinio keitimas**

Kūrinio keitimas vyksta paspaudus mygtuką „<“ arba „>“.

## **Garsumo keitimas.**

Garso padidinimas vyksta paspaudus mygtuką „+“. Garso sumažinimas vyksta paspaudus mygtuką „-“.

## **Balso pakeitimas**

Pasikeitus balsui, paspauskite ir palaikykite mygtuką „Keisti balsą“

## **Muzikos klausymas iš microSD kortelės / per USB.**

Į TF lizdus įkiškite atminties kortelę / į USB lizdą - atmintuką, su muzika. Gar-

siakalbis automatiškai įsijungs į atkūrimo režimą. Ištraukus microSD kortelę / atmintuką, grįšite į ankstesnį darbo režimą.

## Mikrofono naudojimas

Įjungus prietaisą pagal numatytas parinktis mikrofonas būna įjungtas. Balsą / garsą būtina kreipti tiesiai nuo mikrofono viršaus, ners garso jutiklis yra kryptinis.

### „Audio-in“ laido naudojimas

1. Įjungti mikrofoną.
  2. Įjungti „Audio-in“ laidą į mikrofono micro USB lizdą.
  3. Kitą galą įjungti į garso šaltinį (mini-jack).
  4. Paleisti muziką prietaise, prie kurio prijungtas mikrofonas. Muzika girdima per mikrofone sumontuotus garsiakalbius.
- Prijungus „Audio-in“ laidą „Bluetooth“ funkcija automatiškai išjungiamą.

### Mikrofono parametrų reguliavimas

Mikrofone įtaisyti šliaužikliai, kuriais tolygiai galima keisti prietaiso parametrus. Paslinkus šliaužiklį aukštyn reikiamas parametras didinamas. Paslinkus šliaužiklį žemyn reikiamas parametras mažinamas.

TelForceOne S.A įmonė pareiškia, kad produktas atitinka 2014/53/UE direktyvos reikalavimus ir kitas nuostatas. Deklaracija yra patalpinta ir yra jos atsisiuntimo galimybė produkto servise <https://sklep.telforceone.pl/en-gb/product/2209942/2225576/mikrofon-bluetooth-z-glosnikami-forever-bms-300-czarny>

## NL

Bedankt voor je aankoop van een product van het merk Forever. Voor een juist gebruik van dit product moet je deze instructie aandachtig doorlezen en bewaren voor toekomstige raadpleging. Schroef het apparaat niet zelfstandig open - alle reparaties moeten worden uitgevoerd door een geautoriseerde servicedienst. Gebruik alleen en uitsluitend onderdelen en accessoires die zijn geleverd door de producent. Stel het apparaat niet bloot aan de inwerking van water, vocht, zonnestralen, vuur of andere warmtebronnen. Wij hopen dat het product van Forever voldoet aan je verwachtingen.

## NL

### Beschrijving tekening

1. Microfoon
2. Toestel aanzetten/afzetten
3. Play/Pause
4. Vorig nummer
5. Volgend nummer
6. Microfoon slider
7. Volume vergroten
8. Volume verminderen



9. Afstelling van het echovolume.
10. Voice verandering (4 modi)
11. 5 V DC-oplaadconnector
12. MicroSD-kaartsleuf
13. Audio-in
14. USB-uitgang

### **Specificatie:**

Condensatormicrofoon

Vermogen luidsprekers: 3W

Bandbreedte: 100HZ-10KHZ.

Maximale versterking: >115dB 1Khz THD <1%.

Ingebouwde batterij: Li-Ion 1500mAh.

Bluetooth: 4.0

Reverb-modus: echo reverb

Voedingsspanning: 5V DC

Werkingsduur op batterijen: tot 6 uur

Oplaadtijd: 2 uur

### **Opladen**

Sluit de meegeleverde usb/micro-usb-kabel aan op een voedingsbron met een maximale spanning van 5 V DC. Een netwerkadapter met een usb-uitgang kan dienen als voedingsbron. Steek het andere uiteinde van de kabel in het micro-usb-contact van de microfoon. Het laden wordt aangeduid met een brandende rode led diode op de schakelaar. Zodra het apparaat volledig is opgeladen dooft de diode. Koppel de microfoon vervolgens los van de voedingsbron.

### **Inschakelen**

Houd de schakelaar op de microfoon ingedrukt totdat de diode op de schakelaar gaat branden.

### **Uitschakelen**

Houd de schakelaar ingedrukt. Na het loslaten van de knop schakelt de microfoon uit en de led diode op de knop dooft.

### **Het paren van de ingebouwde luidsprekers met een telefoon**

1. Schakel de microfoon in.
2. Schakel Bluetooth in op je telefoon.
3. Zoek het apparaat met de aanduiding „BMS-300“.
4. Tijdens het paren van de apparaten kan het zijn dat je wordt gevraagd om een pincode in te voeren. De standaardcode is „0000“.

Zodra een audio-inkabel wordt aangesloten op het micro-usb-contact wordt de Bluetoothverbinding verbroken.

### **Afspelen van muziek via de ingebouwde luidsprekers (Bluetooth)**

1. Paar de microfoon met de telefoon.
2. Schakel de muziekapplicatie op de telefoon in.
3. Start het afspelen van muziek.

Het veranderen van en schakelen tussen nummers kan vanuit de muziekapplicatie.

## **Wijziging van het nummer**

De wijziging van het nummer gebeurt door op de knop „<” of „>” te drukken.

## **Wijziging van het volume**

Vergroting van het volume gebeurt door de knop „+”, „” ingedrukt te houden.

Verlaging van het volume gebeurt door de knop „-” ingedrukt te houden.

## **Verandering van stem**

De verandering van stem wordt gedaan door de knop „Wijzig stem” ingedrukt te houden.

## **Luisteren naar muziek vanaf een microSD-kaart/ via USB**

Men dient de geheugenkaart (waarop de muziek zich bevindt) in de TF-kaartlezer / de pendrive (waarop de muziek zich bevindt) in de USB-aansluiting te steken. De luidspreker zal automatisch overgaan in de afspeelmodus. Het uittrekken van de microSD-kaart/pendrive zal de terugkeer naar de eerdere werkingsmodus veroorzaken.

## **Gebruik van de microfoon**

Na inschakeling van het apparaat is de microfoon standaard ingeschakeld. Het geluid/de stem moet direct van boven de microfoon komen, omdat de geluidsensor gevoelig is voor de richting

## **Gebruik van de audio-inkabel**

1. Schakel de microfoon in.
2. Steek het andere uiteinde van de audio-inkabel in het micro-usb-contact van de microfoon.
3. Steek het andere uiteinde in de geluidsbron (mini-Jack).
4. Schakel de muziek in op het apparaat waar de microfoon op is aangesloten. Deze wordt afgespeeld door de ingebouwde luidsprekers in de microfoon.

Wanneer je een audio-inkabel aansluit op de microfoon, schakelt de Bluetoothfunctie automatisch uit.

## **NL Regeling microfoonparameters**

De microfoon is uitgerust met schuifknoppen waarmee je de parameters van het apparaat traploos kunt veranderen. Als je de knop naar boven schuift, vergroot je de betreffende parameter. Naar beneden schuiven zorgt ervoor dat de betreffende parameter kleiner wordt.

TelForceOne S.A. verklaart dat zijn product voldoet aan de basiseisen en andere van toepassing zijnde bepalingen van richtlijn 2014/53/UE. De verklaring is ook geplaatst op de pagina van het product op de website <https://sklep.telforceone.pl/en-gb/product/2209942/2225576/mikrofon-bluetooth-z-glosnikiem-fo-rever-bms-300-czarny> Je kunt hem daar ook downloaden.

Vă mulțumim pentru achiziția produsului marca Forever. Înainte de utilizare citiți această instrucțiune și păstrați-o pentru viitor. Nu dezasaamblați dispozitivul - toate lucrările de reparații trebuie efectuate de un service. Utilizați doar piese și accesorii originale furnizate de producător. Dispozitivul nu trebuie expus la acțiunea directă a apei, umezelii, radiațiilor solare, foc sau altă sursă de căldură. Sperăm că, produsul Forever va satisface așteptările Dumnevoastră.

## Descrierea imaginii

1. Microfon
2. Pornire/Oprire aparat
3. Play/Pause
4. Piesa anterioară
5. Piesa următoare
6. Slider microfon
7. Creștere volum
8. Reducere volum
9. Ajustare volum ecou
10. Modificarea vocii (4 moduri)
11. Mufă încărcare 5V DC
12. Slot card microSD
13. Funcția Audio-in
14. Ieșire USB

## specificație:

Microfon cu condensator  
 Puterea difuzoarelor: 3W  
 Lățime de bandă: 100HZ-10KHZ.  
 Câștig maxim: >115dB 1Khz THD <1%.  
 Baterie încorporată Li-Ion 1500mAh.  
 Bluetooth: 4.0  
 Modul Reverb: echo reverb.  
 Tensiune de alimentare: 5 V DC  
 Durata de funcționare a bateriei: 6 ore  
 Timpul de încărcare: 2 ore

## Încărcarea

Conectați cablul USB/micro USB care face parte din set la sursa de alimentare cu o tensiune de 5 V DC. Sursă de alimentare poate fi un încărcător cu ieșire USB. Celălalt capăt al cablului trebuie conectat la mufa micro USB de pe microfon. Încărcarea este semnalizată prin iluminarea diodei LED roșii de pe butonul de pornire. După o încărcare completă indicatorul LED se stinge. Dacă microfonul este complet încărcat, deconectați-l de la sursa de alimentare.

## **Pornirea**

Apăsați și mențineți apăsat butonul de pornire/oprire de pe microfon până în momentul în care indicatorul LED de pe comutator va începe să lumineze.

## **Oprirea**

Apăsați și țineți apăsat butonul de pornire/oprire. După eliberarea butonului microfonul se va deconecta, iar indicatorul LED de va înceta să lumineze.

## **Împerecherea difuzoarelor încorporate cu telefonul**

1. Porniți microfonul.
2. Porniți conexiunea Bluetooth pe telefon.
3. Căutați dispozitivul cu denumirea „BMS-300”.
4. În timpul împerecherii dispozitivelor, utilizatorul poate fi rugat să introducă codul PIN. Codul pin standard este „0000”.

În cazul conectării cablului Audio-in la slotul micro USB, conexiunea Bluetooth va fi întreruptă.

## **Redarea muzicii prin difuzoarele încorporate (Bluetooth)**

1. Împerecheați microfonul cu telefonul.
2. Porniți pe telefon aplicația muzicală.
3. Porniți redarea muzicii.

Schimbarea pieselor și trecerea de la o piesă la alta este posibilă de la nivelul aplicației muzicale.

## **Schimbare piesă**

Pentru a schimba piesa apăsați butonul „<” sau „>”.

## **Modificare volum**

Pentru a mări volumul țineți apăsat butonul „+”. Pentru a reduce volumul țineți apăsat butonul „-”.

## **Schimbarea vocii**

Modificarea vocii se face prin apăsarea și menținerea apăsată a butonului „Modificare voce”

## **Ascultare muzică din card microSD/ prin USB**

Introduceți cardul de memorie în soclul/slotul USB – stickul pendrive, pe care ați salvat muzică. Boxa începe să redea muzică automat. Scoateți cardul microSD/stickul pendrive pentru a reveni la modul anterior de funcționare.

## **Utilizarea microfonului**

După pornirea dispozitivului microfonul este activat în mod implicit. Vocea/Sunetul trebuie să fie dirijat nemijlocit în partea superioară a microfonului, deoarece senzorul de sunet este direcțional.

## Utilizarea cablului Audio-in

1. Porniți microfonul.
2. Conectați cablul Audio-in în slotul micro USB de pe microfon.
3. Celălalt capăt trebuie conectat la sursa de sunet (mini- jack).
4. Lansați muzica pe dispozitivul la care este conectat microfonul, aceasta va fi redată prin difuzoarele încorporate în microfon.

În cazul conectării cablului Audio in, funcția Bluetooth este deconectată automat.

## Reglarea parametrilor microfonului

Microfonul este dotat cu cursoare care vă permit să modificați parametrii dispozitivului într-un mod lin. Deplasarea cursorului în sus, duce la mărirea parametrului respectiv. Deplasarea cursorului în jos, duce la reducerea parametrului respectiv.

Compania TelForceOne S.A. declară că produsul respectă cerințele esențiale și alte prevederi relevante ale Directivei 2014/53/UE. Declarația a fost, de asemenea, plasată pe pagina produsului, cu opțiunea de descărcare de pe site-ul <https://sklep.telforceone.pl/en-gb/product/2209942/2225576/mikrofon-bluetooth-z-glosnikiem-forever-bms-300-czarny>

## RU

Благодарим Вас за покупку бренда Forever. Перед использованием прочитайте руководство по эксплуатации устройства и сохраните ее для дальнейшего использования. Не разбирайте устройства самостоятельно - любые ремонтные работы должны быть выполнены специалистом сервисной службы. Используйте только оригинальные запчасти и принадлежности, поставляемые производителем. Устройство не должно подвергаться прямому воздействию воды, влаги, солнечного света, огня или других источников тепла. Мы надеемся, что продукт Forever будет соответствовать Вашим ожиданиям.

## Описание рисунка

1. Микрофон
2. Вкл./Выкл. Устройство
3. Play/Pause
4. Предыдущее произведение
5. Следующее произведение
6. Слайдер микрофона
7. Увеличить громкость
8. Снизить громкость
9. Регулировка громкости повторения
10. Изменение голоса (4 режима)
11. Соединение зарядки 5 V DC

RU

12. Слот для карт microSD
13. Функция Audio-in
14. Выход USB

## Спецификация

Объёмный микрофон

Мощность динамиков: 3В

Полоса пропускания: 100 Гц- 10 кГц

Максимальное усиление: >115dB 1Khz ТНИ <1%.

Встроенная батарея: Li-Ion 1500 мА/ч

Bluetooth: 4.0

Echo эффект

Напряжение питания: 5 В постоянного тока

Время работы от батареи: до 6 часов

Время зарядки: 2 часа

## Зарядка

Подключите кабель USB/micro USB в комплекте устройства к источнику питания напряжением 5 В постоянного тока. Источником питания может быть сетевое зарядное устройство с выходом USB. Второй конец кабеля установите в гнездо micro USB в микрофоне. Процесс зарядки сигнализируется в виде горящего красного светодиода на кнопке включения. После полной зарядки светодиод гаснет. При полной зарядке микрофона отключите его от источника электропитания.

## Включение

Нажмите и удерживайте кнопку включателя на микрофоне до момента загорания светодиода на включателе.

## Выключение

Нажмите и удерживайте кнопку включателя. После отпускания кнопки микрофон выключится, а светодиод на включателе погаснет.

## Парирование встроенных динамиков с телефоном

1. Включите микрофон.
2. Запустите соединение Bluetooth в телефоне.
3. Найдите устройство под названием «BMS-300».
4. Во время парирования устройств от пользователя, возможно, потребуются указать ПИН-код. Стандартный код «0000».

При подключении кабеля Audio-in в гнездо micro USB соединение Bluetooth будет прервано.

## Воспроизведение музыки со встроенных динамиков (Bluetooth)

1. Выполните парирование микрофона с телефоном.

2. На телефоне включите музыкальное приложение.
3. Включите воспроизведение музыки.

Смена композиций и перемотка возможна с помощью средств музыкального приложения.

### **Смена произведений**

Смена произведений выполняется нажатием кнопки „< „ или „>“.

### **Изменение громкости**

Увеличение громкости выполняется удержанием нажатой кнопки „+“.  
Уменьшение громкости выполняется удержанием нажатой кнопки „-“.

### **Изменение голоса**

Смена голоса производится нажатием и удержанием кнопки «Изменить голос»

### **Прослушивание музыки с карты micro SD/ через USB**

В гнезда TF следует вставить карты памяти/в гнездо USB – pendrive, на которых находится музыка. Громкоговоритель автоматически перейдет в режим воспроизведения. Извлечение карты micro SD/pendrive приведет к возврату к предыдущему режиму работы.

### **Использование кабеля Audio-in**

1. Включите микрофон.
2. Подключите кабель Audio-in в гнездо micro USB в микрофоне.
3. Вторым концом кабеля подключите к источнику звука (mini- jack).
4. Включите музыку на устройстве, к которому подключён микрофон; музыка будет воспроизводиться через встроенные динамики в микрофоне.

В случае подключения кабеля Audio in функция Bluetooth будет автоматически отключена.

### **Регулировка параметров микрофона**

Микрофон оснащён движками, которые позволяют плавно изменять параметры устройства. Перемещение движка вверх приводит к увеличению соответствующего параметра. Перемещение движка вниз приводит к уменьшению соответствующего параметра.

Фирма TelForceOne S.A. заявляет, что продукт соответствует основным требованиям и другим важным условиям директивы 2014/53/UE. Декларация (с возможностью загрузки) размещена также на странице продукта на сайте <https://sklep.telforceone.pl/en-gb/product/2209942/2225576/mikrofon-bluetooth-z-glosnikiem-forever-bms-300-czarny>

Ďakujeme vám za zakúpenie výrobku Forever. Pred jeho použitím si prosím prečítajte Príručku používateľa a zachovajte ju pre jej prípadné ďalšie použitie. Prístroj nerozoberajte – všetky opravy musia byť vykonané servisným technikom. Používajte len originálne časti a príslušenstvo poskytnuté výrobcom zariadenia. Zariadenie nesmie byť priamo vystavené vode, vlhkosti, slnečnému svetlu, ohňu a iným zdrojom tepla. Veríme, že tento výrobok Forever splní vaše očakávania.

## Popis obrazku

1. Mikrofón
2. Zapnúť/Vypnúť zariadenia
3. Prehrávať/Pauza
4. Predchádzajúca skladba
5. Nasledujúca skladba
6. Slider mikrofónu
7. Hlasnejšie
8. Tichšie
9. Nastavenie úrovne echa
10. Zmena hlasu (4 režimy)
11. Konektor 5 V DC
12. MicroSD port
13. Funkcia audio-in
14. USB port

## Špecifikácie:

Kondenzátorový mikrofón  
 Výkon reproduktorov: 3W  
 Frekvenčné pásmo: 100HZ-10KHZ.  
 Maximálny výkon: >115dB 1KHz THD <1%.  
 Zabudovaná batéria: Li-Ion 1500mAh.  
 Bluetooth: 4.0  
 Reverb režim: echo reverb  
 Napájacie napätie: 5V DC  
 Prevádzková doba na batériu: až 6 hodín  
 Doba nabíjania: 2 hodiny

## Nabíjanie

Pripojte USB kábel/micro USB kábel dodaný v balení k napájacímu zdroju s napätím 5 V DC. Napájacím zdrojom môže byť sieťová nabíjačka s USB výstupom. Druhý koniec kábla zapojte do micro USB vstupu v mikrofóne. Nabíjanie je signalizované červenou LED diódou na tlačidle prepínača. Pri plnom nabití LED dióda zhasne. V prípade plného nabitia mikrofónu ho odpojte od zdroja napájania.



## Zapnutie

Stlačte a podržte tlačidlo zapnuté/vypnuté na mikrofóne, kým sa nerozsvieti LED dióda na prepínači.

## Vypnutie

Stlačte a podržte tlačidlo zapnuté/vypnuté. Keď uvoľníte tlačidlo mikrofón sa vypne a LED na spínači zhasne.

## Párovanie zabudovaných reproduktorov s telefónom

1. Zapnite mikrofón.
2. Spustíte funkciu Bluetooth na telefóne.
3. Vyhľadajte zariadenie „BMS-300“.
4. Pri párovaní zariadenia môžete byť požiadaný o zadanie PIN kódu. Štandardný kód je „0000“.

Ak pripojíte kábel Audio-in do micro USB vstupu, Bluetooth pripojenie sa preruší.

## Prehrávanie hudby so zabudovanými reproduktormi (Bluetooth)

1. Spárujte mikrofón s vaším telefónom.
2. V telefóne zapnite hudobnú aplikáciu.
3. Spustíte prehrávanie hudby.

Zmena skladieb a posúvanie je možné v rámci hudobnej aplikácie

## Zmena skladby

Skladbu zmeníte stlačením tlačidla „<“ alebo „>“.

## Nastavenie hlasitosti

Hlasitosť zvýšite stlačením a podržaním tlačidla „+“. Hlasitosť znížite stlačením a podržaním tlačidla „-“.

## Zmena hlasu

Zmena hlasu sa vykonáva stlačením a podržaním tlačidla „Zmeniť hlas“

## Počúvanie hudby z microSD karty/cez USB

Do TF portu vložte pamäťovú kartu/do USB portu – USB kľúč, na ktorom je hudba. Reproduktor sa automaticky prepne na režim prehrávania. Vytiahnutím microSD karty/USB kľúča sa obnoví predchádzajúci režim.

## Používanie mikrofónu

Keď zapnete mikrofón, je v úvodnom stave vypnutý. Hlas/zvuk musí smerovať priamo z vrcholu mikrofónu, pretože senzor zvuku je smerový.

## Používanie Audio-in kábla

1. Zapnite mikrofón.
2. Pripojte Audio-in kábel do micro USB v vstupe mikrofónu.
3. Druhý koniec zapojte do zdroja zvuku (minijack).
4. Spustíte hudbu na zariadení, ku ktorému je pripojený mikrofón, bude hrať

pomocou zabudovaných reproduktorov v mikrofóne.

V prípade pripojenia Audio kábla, je automaticky zakázaná funkcia Bluetooth.

### **Úprava parametrov mikrofónu**

Mikrofón je vybavený jazdcami, ktoré umožňujú plynulú zmenu parametrov zariadenia. Presunutím jazdca hore zvýšite daný parameter. Presunutím jazdca dole znížite daný parameter.

Spoločnosť TelForceOne S.A. týmto prehlasuje, že produkt spĺňa všetky technické požiadavky a príslušné ustanovenia uvedené v európskej norme 2014/53/UE. Certifikát o zhode produktu je možné stiahnuť na webovej stránke <https://sklep.telforceone.pl/en-gb/product/2209942/2225576/mikrofon-bluetooth-z-glosnikiem-forever-bms-300-czarny>

 Electrical and electronic devices may not be disposed of with domestic waste. By recycling reusing the materials or other form of utilising old devices, you are making an important contribution to protecting our environment.

Symbol oznacza, że urządzenie nie powinno być składowane z normalnymi odpadami gospodarstw domowych. Oddając tego typu odpady we właściwych miejscach przyczyniasz się do ochrony zasobów naturalnych.



---

[www.forever.eu](http://www.forever.eu)